

РОДИНКА

С доброй вестью в каждый дом!



Пятница, 15 сентября 2023 года, № 36 (10494)

Еженедельная общественно-политическая газета Матвеево-Курганского района

6+



Александр Михайлович Тарасенко: «ЕСЛИ БЫТЬ, ТО ТОЛЬКО ЛУЧШИМ!»

Поводом для интервью послужило недавнее награждение Александра Михайловича Тарасенко медалью ордена «За заслуги перед Отечеством» I степени.

Он приехал в село Анастасиевка с семьей, чтобы работать в СПК колхоз «РОДИНА». Более сорока лет он отдает свои знания и профессионализм сельскому хозяйству, любит свою профессию и дорожит всем, что было определено судьбой. С супругой Ольгой они достойно воспитали троих детей и совсем недавно 22 августа, глава семейства в кругу самых близких встретил 65-летний юбилей. Еще одна памятная дата - 13 сентября этого года исполняется ровно 40 лет трудового пути, которые он посвятил процветанию родного края. Александр Михайлович добросовестно работал и пользовался уважением у руководства и коллег. Ровно год назад Александр Михайлович по состоянию здоровья ушел на заслуженный отдых, но к нему постоянно обращаются за помощью как к профессионалу. За интересной беседой обратились и мы. Стр. 9.



«Единая Россия» одержала сокрушительную победу на выборах в Законодательное Собрание Ростовской области. Стр. 3.



В рубрике «Лучший управленец» владелец автосервиса «PitStop» Виталий Трацеев. Стр. 8.

СОЮЗ ЮРИСТОВ
ЮРИДИЧЕСКАЯ ПОМОЩЬ ДОЛЖНИКАМ

ЕСТЬ ДОЛГИ ПО КРЕДИТАМ?
тогда программа
«СПИШИ ДОЛГИ»
это выгодное решение для тебя!

- ОТМЕНА пени, штрафов, судебного приказа, заочного решения
- СНЯТИЕ ареста с имущества
- СНЯТИЕ ареста с официального дохода

ФЗ-127 Банкротство физических лиц (с сохранением имущества)

БЕСПЛАТНАЯ КОНСУЛЬТАЦИЯ +7-928-212-22-59

г. Таганрог, ул. Греческая, 98
п. Матвеев Курган, ул. Победы, 7

вакансия

СРОЧНО ТРЕБУЮТСЯ!

с.Покровское

- зав гаражом - механик по транспорту з.п.от 50.000
- рабочие на производство переработка зерна з.п. от 60.000
- водитель трактор погрузчик з.п. от 60.000
- рабочий на территории з.п. 30.000

Реклама 71-1

Т. 89185164289

РАБОТА

в Таганроге

- Водитель мусоровоза:
график 5/5, з/п (за 15 дней)- от 44 600 р
- Водитель мусоровоза КМУ:
график 5/5, з/п (за 15 дней)- от 49 250 р
- Водитель контейнеровоза:
график 5/5, з/п (за 15 дней)- от 44 600 р
- Грузчик:
график 5/5, з/п (за 15 дней)- от 27 000р

предоставляется отсрочка по мобилизации

МЕСТО РАБОТЫ: Таганрог, Поляковское Шоссе, 5

8 961 310 57 82

Реклама 166-3

КОМСТРОЙБЕТОН **ТОВАРНЫЙ БЕТОН**

РАССРОЧКА 0%

Матвеев-Курган
ул.Промышленная,2

8 938 166 66 90

Реклама 152-1

АСФАЛЬТИРОВАНИЕ
ТРОТУАРНАЯ ПЛИТКА

Быстро и качественно асфальтируем дворы и территории!
Установка бордюров и поребриков.
Укладка тротуарной плитки.
Замеры - БЕСПЛАТНО!

РАССРОЧКА!
Индивидуальный подход к каждому клиенту!
СКИДКИ

Звоните: 8-904-503-02-07

Реклама 28-5

АДМИНИСТРАЦИЯ

МАТВЕЕВО-КУРГАНСКОГО РАЙОНА
ПОЗДРАВЛЯЕТ

РОДИВШИХСЯ В СЕНТЯБРЕ

15.09 – В.Б. Стёпин
17.09 – Т.В. Фатеева
18.09 – О.А. Лысенко
18.09 – С.И. Кучмиёв
19.09 – В.В. Зинченко



Планерное совещание



11 сентября глава муниципалитета Дина Алборова провела очередное планерное совещание. На повестке дня – актуальные для развития муниципального образования темы: освоение субсидий; работа по оказанию помощи семьям мобилизованных граждан; ход ремонтных работ в отделениях почтовой связи.

Также озвучена оперативная информация об обстановке на территории района, касающаяся правопорядка, здравоохранения, работы служб жизнеобеспечения. Все возникающие проблемы решались оперативно, ситуация на территории района стабильная.

По результатам совещания Дина Алборова дала соответствующие поручения и призвала коллег максимально ответственно подходить к решению насущных проблем во всех сферах.

Новая семья голосует
за свое будущее

Молодожены Александр и Анастасия прямо из ЗАГСа приехали на избирательный участок.

Сразу после регистрации брака молодожены Александр и Анастасия отправились на избирательный участок, чтобы принять участие в голосовании на выборах депутатов Законодательного собрания Ростовской области.

Жених и невеста считают участие в Едином дне голосования важным событием для будущего их семьи и убеждены, что прийти проголосовать за будущее Ростовской области – долг каждого.



Наш выбор - наша судьба!



10 сентября на Центральной площади Матвеев Кургана состоялся праздничный концерт для избирателей «Наш выбор - наша судьба». В этот день матвеевокурганцам, которые пришли на избирательный участок, праздничное настроение дарил творческие коллективы районного Дома культуры. Зрители тепло приветствовали артистов.

Концертная программа дала возможность присутствующим отдохнуть от повседневных забот, пообщаться друг с другом, подарив хорошее настроение и теплые воспоминания.

Ремонт ЦРБ

Согласно Дорожной карте, продолжается капитальный ремонт оставшейся части лечебного корпуса Центральной районной больницы. Как и планировалось, вспомогательные подразделения больницы, в том числе клиническая лаборатория, частично переведены в отремонтированное помещение лечебного корпуса. Осуществлен тестовый запуск биохимического анализатора крови. Также подготовлена документация для изготовления и последующего монтажа ограждений лестничных маршей. Работы выполняются в соответствии с намеченным планом-графиком.

Совет по культуре

В Администрации района состоялось заседание Совета по культуре и искусству при главе муниципалитета Дине Алборовой.

В ходе заседания члены Совета обсудили работу по участию в программе «Пушкинская карта», созданию модельной библиотеки в рамках нацпроекта «Культура», подвели итоги районных конкурсов к 100-летию Матвеево-Курганского района, состоялась презентация юбилейной книги.

За значительный вклад в развитие культуры района Дина Алборова вручила заслуженным работникам культуры памятные знаки и юбилейные книги. Дипломами и подарками награждены победители районных конкурсов. Результатом заседания Совета стал ряд решений и перечень поручений, утвержденный Диной Алборовой.



Сделаем вместе



В рамках проекта инициативного бюджетирования «Сделаем вместе» ведутся работы по объекту выборочный капитальный ремонт, благоустройство территории у сельского Дома культуры в селе Марфинка. Произведен демонтаж оборудования, разборка бетонных фундаментов, выполнены земляные работы и разметка территории.

В настоящее время рабочие монтируют качели, карусели, игровое и спортивное оборудование, устанавливают поребрики, затем будет уложено прорезиненное покрытие. Срок окончания работ - 30 сентября 2023 года.

В Матвеево-Курганском
районе завершена летняя
оздоровительная кампания

Для организации оздоровления детей району в 2023 году выделены субвенции (13857,9 тыс. руб.), местным бюджетом предусмотрено 557,00 тыс. рублей на доставку детей к местам отдыха и обратно. В текущем году отделом социальной защиты населения Администрации района закуплено 280 путевок на сумму 12415,77 тыс. рублей.

Всего оздоровлено 319 детей, в том числе 28 детей отдохнули по путевкам Министерства труда и социального развития Ростовской области. 11 граждан обратились за выплатой компенсации за самостоятельно приобретенную путёвку, на общую сумму 260,16 тыс. руб.

Стать военнослужащим -
просто!

Рассказываем о несложных шагах, необходимых для поступления на военную службу по контракту:

- подать заявку в личном кабинете на сайте Минобороны

России или едином портале Госуслуг;

- сдать документы;
- пройти собеседование с психологом в пункте отбора;
- пройти медосмотр в военкомате;
- прибыть в воинскую часть и заключить контракт в воинской части.

Подробности на сайте Службапоконтракту.рф и по телефону 117.

В прокат вышел фильм
фильм «Я делаю шаг»
об учителе с дислексией

В рамках Года педагога и наставника, 7 сентября 2023 года вышел в прокат художественный фильм «Я делаю шаг» (режиссер Ольга Акатьева). Сценарий картины получил поддержку в конкурсе детского и семейного кино Мини-



стерства культуры Российской Федерации. В основе фильма лежит незатронутая ранее в российском кинематографе тема - дислексия, которая позволит привлечь внимание к детям и взрослым с такой особенностью.

Фильм рассказывает про то, что класс может стать настоящей командой друзей, что учитель это не тот, кто оказывает образовательные услуги, а тот, кто помогает ученику выбрать свой достойный путь в жизни.

Конкурс

«Лучший дом. Лучший двор»

Администрация Матвеево-Курганского района приглашает жителей принять участие в конкурсе лучших практик управлений многоквартирными домами «Лучший дом. Лучший двор».

Задача проекта - создать инфраструктуру поддержки людей, которые проживают в многоквартирных домах, а также организовать информирование и юридическую поддержку.

Для этого необходимо описать практику, которая используется в МКД, приложить фото и ссылки на публикации. Подать заявку на конкурс может любой желающий до 10 октября по ссылке: <https://moydom.er.ru>.

Почетное звание

За личные заслуги в педагогической деятельности, за активную общественную работу в решении вопросов местного значения Дреер Екатерине Мартыновне присвоено звание «Почетный гражданин Матвеево-Курганского района» посмертно.

2 сентября на праздновании 100-летнего юбилея Матвеево-Курганского района удостоверение и нагрудный знак вручены дочери Екатерины Мартыновны - Струковой Галине Павловне.

Екатерина Мартыновна работала в Сад-Базовской средней школе Матвеево-Курганского района с 1970 по 2003 годы. Общий стаж работы - 48 лет, она ветеран педагогического труда, Отличник народного образования, имеет множество других наград.



Семья Дунаевских Сергей Николаевич и Анжела Игоревна выражают благодарность за неравнодушие главе Администрации Матвеево-Курганского района Д.В. Алборовой, военкому В.Б. Степину, главе Большекирсановского сельского поселения Е.Е. Штыб, жителям Матвеево-Курганского района, односельчанам хутора Большая Кирсановка за сочувствие и поддержку в нашем горе - гибели сына Дунаевского Дениса Сергеевича при выполнении воинского долга в зоне СВО. Всем низкий поклон!

Семья ДУНАЕВСКИХ.

«Единая Россия» одержала сокрушительную победу на выборах в Законодательное Собрание Ростовской области

Избиратели проголосовали за стабильность, справедливость, Президента

По итогам выборов в Донской парламент 60 мандатов распределили между представителями четырех партий и одним самовыдвиженцем.

«Единая Россия» получила 68,28% голосов и 17 из 20 депутатских мандатов. КПРФ набрала 11,47% голосов избирателей и получила два депутатских мандата, а ЛДПР – 6,92% и получила один мандат по единому округу.

Барьер для прохода в Заксобрание составлял 5% голосов, поэтому партии «Справедливая Россия – За правду», «Новые люди» и «Коммунисты России», набравшие от 4,8% до 3%, в Законодательном Собрании по партийным спискам представлены не будут.

По одномандатным округам распределялось 40 мест. По предварительным данным, 37 из них досталось представителям «Единой России», по одному – партиям «Справедливая Россия – За правду» и ЛДПР. Также в Куйбышевском одномандатном избирательном округе № 23 победил самовыдвиженец. Он набрал 68,6% голосов избирателей – почти 29 тысяч.

Таким образом, 54 мандата отойдут «Единой России», по 2 – КПРФ и ЛДПР, по одному – партии «Справедливая Россия – За правду» и самовыдвиженцу. В новом составе Донского парламента будут представлять члены четырех партий и один самовыдвиженец.

Напомним, выборы в Ростовской области проходили три дня – с 8 по 10 сентября. В них приняли участие около 40% избирателей.

Роман Пупыкин, завкафедрой теоретической и прикладной политологии Института философии и социально-политических наук ЮФУ:

- Состоявшиеся выборы на Дону показали позицию консервативной части электората, с которой нужно считаться. С учетом прозрачности и открытости выборного процесса, состав Донского парламента максимально достоверно отразил образ будущего, сложившийся у жителей Ростовской области.

Жители Дона могли отдать голос исходя из собственных, сложившихся годами, на основе жизненного опыта представлений о том, как должна развиваться наша общая малая родина и какие направления должны быть для Ростовской области приоритетными. «Народная программа» победила яркие слоганы оппонентов. Встречи с жителями во дворах взяли верх над интернет-популизмом. Конкретные дела и опыт оказались востребованнее иллюзорных проектов и прозрачных обещаний.

Выборы депутатов Донского парламента нового созыва явились коллективным решением жителей региона, которое определило будущее Ростовской области в преддверии президентских выборов. На Дону голосовали за стабильность без потрясений и курс на поддержку Президента РФ.



Роман Овчаренко, заведующий кафедрой социологии ЮРИУ РАН-ХиГС:

- Итак, выборы в Ростовской области состоялись. Итог - оглушительная победа Единой России. В нашем турбулентном мире жители Ростовской области проголосовали за стабильность и за Президента.

Да, в самом начале избирательной кампании мы, если помните, прогнозировали существенное увеличение депутатских мандатов у партии власти, но то, что отрыв от ближайших конкурентов будет столь серьезным, не предполагали. Судя по итогам, цветовой окрас политического ландшафта в Заксобрании существенно изменится. Но об этом позже. Главное, что хочется сказать уже сейчас - выборы легитимны.

Существенных нарушений законодательства не было. Голосование



было организовано на высочайшем профессиональном уровне, отметим серьезный уровень компетентности членов избирательных комиссий и всех организаторов выборов. Была обеспечена безопасность и созданы все условия для свободного воле-

изъявления граждан.

Хотелось бы также обратить внимание, что результат в целом и целом закономерен и прослеживается четкая зависимость итогов голосования от плановой и последовательной работы участников выборной гонки, их активности в агитационный период работы с избирателями. Да, наиболее активной была ЕР, на противоположном полюсе, по нашему мнению, были Коммунисты России. В наше время граждане, избиратели проявляют мудрость и уже не удовлетворяются только внешними атрибутами, они ждут конкретики, и с людьми нужно говорить, это важно.

Александр Нечушкин, член Общественного штаба по наблюдению за выборами депутатов ЗС РО, председатель Комиссии Общественной палаты Ростовской области по экономической политике, предпринимательству, инновациям, туризму и цифровому развитию:

- Результаты выборов в Законодательное собрание Ростовской области показали, что в сложные времена людей всегда объединяет чувство ответственности за будущее страны, своих родных и близких. Поэтому люди проголосовали не за лозунги и яркие обещания, а за кандидатов, представившие четкие планы на ближайшую перспективу, за стабильное развитие нашего региона.

Кроме того, оглушающая победа Единой России в немалой мере связана с имиджем «партии Президента», как объединяющей для всей России фигуры сильного Лидера, которому доверяют люди. Эмоциональная критика без внятных предложений скорее отпугивала избирателей. Это во многом объясняет, почему по итогам выборов в Донской парламент из 60 мандатов 54 достается Единой России, а оставшиеся 6 распределены между представителями трех парламентских партий и один самовыдвиженец – опытный хозяйственник.

Николай Кузнецов, научный руководитель Ростовского государственного экономического университета (РГЭУ), член Общественной палаты Ростовской области:

- Наши прогнозы по выборной кампании оправдались. Выборы прошли честно, открыто, прозрачно, в конкурентном, но правовом поле, в котором взаимодействовали все партии.

Оправдался наш прогноз и на лидерство Единой России, за которым стоит постоянная целеустремлен-

ная, результативная работа партии Единой России с жителями Донского края. Единороссы победили с ошеломляющим результатом 68,28%. Из 40 одномандатных мест Единая Россия заняла 37, что свидетельствует об уверенной поддержке жителями Ростовской области кандидатов от партии Единая Россия.

Ростовская область голосовала за стабильность, за социально-экономическое развитие, за благополучие жителей Донского края. Люди хотят быть уверены в том, что завтра будет лучше, чем сегодня. И побеждает партия, которая способна эту стабильность обеспечить.

Такая победа придает уверенности, что вновь избранное Законодательное Собрание Ростовской области оправдает все ожидания жителей Дона.

Алла Червякова, исполнительный директор - руководитель аппарата РРО ООО «Ассоциация юристов России», член Общественной палаты Ростовской области:

- Итоги выборов в целом в России и на Дону в частности продемонстрировали доверие к существующей власти. Уже с уверенностью можно сказать, что лидером как по партийным спискам, так и в одномандат-



ных округах стала партия Единая Россия. Одной из причин такой победы я считаю Народную программу партии - документ, проект которого согласовывался с гражданами и принимался с их предложениями и дополнениями. Люди понимали, что партия, которая выполняет все свои предыдущие обещания, будет так же работать и в следующем созыве.

Еще один фактор – сегодня как никогда важен спрос общества на стабильность и защищенность. Активная деятельность единороссов в помощи участникам СВО, их социальные инициативы сыграли свою роль в усилении доверия людей к партии. И это было искренне и от души. Доказательство тому - на протяжении всех дней голосования работал ситуационный центр Общественной палаты, а также общественные независимые наблюдатели, которые подтверждали честность и открытость процедуры волеизъявления граждан.

11 000 спортсооружений

функционирует на Дону. Только за прошедшие пять лет возведено и капитально отремонтировано 245 объектов, на что было направлено более 10 млрд рублей, в том числе 5,5 млрд бюджетных средств.

В 2023 году планируется возвести и капитально отремонтировать еще 41 спортивный объект.

ДОНСКИЕ
ВЕСТИ

Молодежи на заметку

В следующем году с 1 по 7 марта в образовательном центре «Сириус» пройдет Всемирный фестиваль молодежи.

От представителей Ростовской области на участие в фестивале поступило уже более тысячи заявок. Как отметил замгубернатора Артем Хохлов, 374 заявки подано на волонтерское сопровождение и 832 заявки – на участие в главном молодежном

событии. Россия уже в третий раз примет ярких представителей молодежи со всего мира и вновь станет единой площадкой для тех, кто готов вместе менять мир к лучшему.

К участию в фестивале приглашаются активные граждане в возрасте от 14 до 35 лет.

Заявки принимаются до 4 ноября. Зарегистрироваться можно по адресу reg.fest2024.com.



Радость открытий

Стартовал учебный год, и в Ростовской области 1 сентября сразу несколько новых и долгожданных школ распахнули свои двери перед учащимися.

Почти 3 тысячи образовательных организаций было подготовлено в Ростовской области к 1 сентября. За парты сели 462 тысячи школьников, 51 тысяча детей – впервые. Также к занятиям приступили 87 тысяч студентов колледжей и техникумов. Дополнительное образование придут получать 270 тысяч ребят.

В первый день нового учебного года Ростовская область приняла участие в федеральном марафоне открытия школ и детских садов, который провел президент Владимир Путин. Губернатор области Василий Голубев доложил главе государства о ходе строительства и ремонте донских образовательных учреждений, а также поблагодарил за решение о модернизации школьных систем образования.

1 сентября на Дону свои двери для учеников открыли четыре новые школы на 3250 мест. Губернатор побывал на торжественных линейках в двух из них. Школа №15 в Батайске рассчитана на 600 детей, а в Ростове – на 1650, и на сегодня это самая большая школа в области.

– Но отличается она не только



В регионе большое внимание уделяют созданию комфортных условий для обучения, решая проблему нехватки мест, обеспечивая равные возможности для развития творческих и научных способностей ребят

размером, – отметил губернатор. – Она «космическая» по масштабам и содержанию. Здесь есть все возможности для получения знаний будущими специалистами космической отрасли.

Торжественные открытия ждали не только школьников – к 1 сентября благодаря федеральной поддержке в Ростовской области

появились 15 новых детских садов. До конца года планируется сдать еще шесть школ почти на 6 тысяч человек и продолжается строительство девяти садиков.

Стоит отметить, что немало учебных заведений и обновляется. Ежегодно на ремонт выделяется почти 1,5 млрд рублей, что позволяет капитально отремонтировать в среднем 30 учреждений в год.

Кроме того, в рамках нацпроектов «Образование» и «Демография» созданы новые образовательные площадки в 49 муниципальных образованиях, от-

кроются семь IT-кубов, 67 «Точек роста».

До конца этого года завершится формирование совершенно новых образовательных пространств с самым современным оборудованием в 16 школах области. Как отметил губернатор, в обсуждении дизайн-проектов и оснащения школ принимали участие учителя, ученики и их родители. Многие идеи, которые были реализованы во время капитального ремонта, были предложены самими ребятами.

Рассказал глава региона и о том, что в каждой школе созданы

центры детских инициатив, площадки для школьных театров и спортивных клубов, музеи с экспозициями, посвященные героям, в том числе специальной военной операции. В классах и рекреациях размещена наглядная информация об истории страны, включая современный ее период. С 2022 года в рамках проекта «Историческая параллель» во всех школах Ростова-на-Дону организованы исторические клубы старшеклассников, введен курс внеурочной деятельности в 3–4 классах «Познавая малую родину».

Дело для мам

На Дону стартовала бесплатная обучающая программа «Мама-предприниматель».



Организатором программы выступает Минэкономразвития России, на региональном уровне – Ростовское региональное агентство поддержки предпринимательства и центр «Мой бизнес» при содействии правительства Ростовской области и министерства экономического развития региона. Бесплатное участие донских мам обеспечено за счет нацпроекта «Малое и среднее предпринимательство».

– В области есть различные программы и инициативы для развития женского предпринимательства. Наиболее востребованы обучающие мероприятия, а также льготное финансирование. С учетом направления господдержки от 30% до 80% получателей услуг в донских центрах «Мой бизнес» – это женщины, – отмечает заместитель губернатора, куратор нацпроекта Александр Скрябин.

Федеральный проект «Мама-предприниматель» реализуется на Дону с 2015 года. За это время Современные мамы успешно могут совмещать и бизнес, и семью. Государство им в этом помогает.

его выпускницами стали более 200 жительниц региона.

– В этом году рекордное количество участниц – свыше 120 женщин, которые воспитывают малолетних детей. Еще одна особенность – площадками проведения обучения стали сразу несколько городов: кроме Ростова-на-Дону, пятидневные тренинги пройдут в Новочеркасске, Таганроге и Шахтах. Цель программы не только поддержать уже действующие бизнес-проекты донских мам, но и помочь им запустить новые, – подчеркнул Максим Папушенко, министр экономического развития.

Участницы прошлых лет с удовольствием поделились с новыми участницами опытом, а некоторые из них пришли на программу повторно. Как, например, жительница Новочеркасска Олеся Соколовская, дело которой развивается, но нужна дополнительная поддержка.

Всем участницам предстоит подготовить бизнес-планы своих проектов. Как отмечает Яна Куринова, директор Ростовского регионального агентства поддерж-



ки предпринимательства, экспертное жюри оценит экономическую обоснованность, рентабельность, оригинальность и социальную значимость проектов. Авторам двух лучших вручат сертификат на получение гранта в размере 100 тысяч рублей. Именно они будут представлять донской регион на федеральном этапе программы.

Соорганизаторами проекта «Мама-предприниматель» в 2023 году выступают фонд «Наше будущее», «Корпорация МСП», Союз женщин России, а партнерами стали Wildberries, VK и маркетплейс наружной рекламы VDOOH.

Отличное жильё

На Дону продолжается реализация пилотного проекта «Ипотека для выпускников-отличников под 1% годовых».

Агентство жилищных программ области накануне учебного года выдало свидетельство о праве на получение бюджетной субсидии учителю начальных классов из ростовской школы №53 Михаилу Чернову. Теперь у него есть три месяца на подбор и приобретение

жилья с помощью господдержки. Льгота предоставляется в виде ежемесячной компенсации расходов по уплате процентов по ипотечному кредиту в течение десяти лет. Напомним, что улучшить жилищные условия в рамках проекта могут врачи и учителя (преподаватели), не имеющие в собственности жилья на территории области и получившие с 2021 года диплом о высшем образовании с отличием.

Совместный выпуск
правительства Ростовской области
и нашей газеты

ДОНСКИЕ
ВЕСТИ

Как спасти жизнь

16 сентября отмечается Международный день доноров костного мозга. И такие доноры очень нужны.

Стать донором может гражданин РФ в возрасте от 18 до 45 лет, с массой тела не менее 50 кг и не имеющий противопоказаний для донорства. Начать необходимо с вступления в Национальный регистр. Для этого нужно посетить клинику-партнер или рекрутинговый центр

и сдать 5 мл крови. Также вступить в регистр можно с помощью почты, заказав на сайте gusfond.ru набор для самостоятельного взятия мазка с внутренней стороны щеки. Ни один из способов не потребует оплаты со стороны донора. Подробности о жизни доноров костного мозга, акциях, вдохновляющие истории и советы можно найти в телеграм-канале «Донорство на югах».

Как получить соцвыплаты по программе «Комплексное развитие сельских территорий»

Если вы



то можете претендовать на соцвыплату 70% от расчетной стоимости строительства/приобретения жилья.

С заявлением на выплату необходимо обратиться в органы местного самоуправления по месту жительства, предъявив документы:

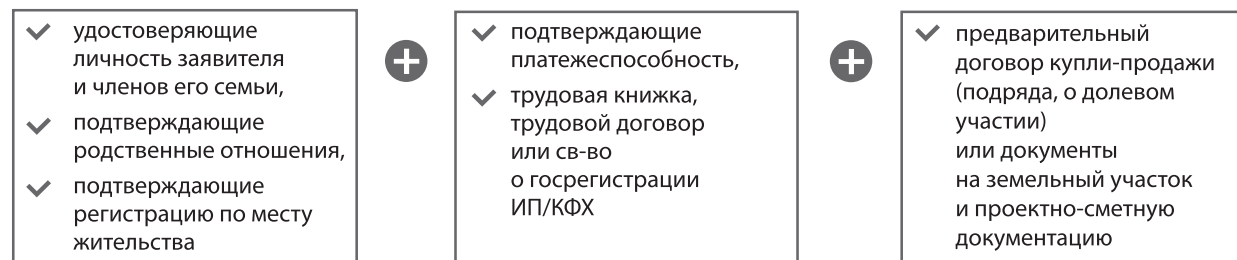

! Не допускается использование выплаты на погашение жилищных кредитов по госпрограмме «Комплексное развитие сельских территорий».

! Необходимо проработать не менее 5 лет со дня получения соцвыплаты в организациях одной сферы деятельности на сельской территории, в которой было построено/приобретено жильё.

Первый заместитель
губернатора
Игорь Гуськов
сообщил



Заместитель
губернатора
Андрей Пучков
отметил



Директор департамента
потребрынка
Алексей Панкратов
рассказал

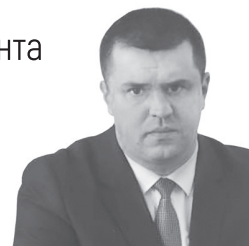

что 1 сентября за парты сели 975 студентов «Профессионалитета» в трех кластерах: железнодорожном – на базе техникума Ростовского государственного университета путей сообщения, строительном – на базе Ростовского-на-Дону строительного колледжа и металлургическом – на базе Таганрогского техникума машиностроения и металлургии «Тармет». Уже с первых дней обучения ребята станут частью корпоративной культуры таких мощных компаний, как Российские железные дороги, Трубная металлургическая компания, РОВЕН-регионы, «Руслан» и другие. А самое главное – после завершения обучения работодатели кластеров гарантированно ждут молодых специалистов на своих производствах. Отметим, что каждый четвертый российский абитуриент, который в этом году выбрал для себя среднее профессиональное образование, поступал на программы «Профессионалитета». Федеральный проект «Профессионалитет» направлен на то, чтобы максимально приблизить уровень образования обучающихся колледжей к потребностям рынка, и нацелен на модернизацию профессионального образования, в том числе посредством внедрения адаптивных, практико-ориентированных и гибких образовательных программ. В этом году открылось более 200 кластеров в 68 регионах России.

что при содействии службы занятости населения Ростовской области организовано обучение для 2,8 тысячи жителей Ростовской области в рамках национального проекта «Демография».

Стать участником программы и бесплатно повысить конкурентоспособность на региональном рынке труда могут граждане в возрасте от 50 лет и старше и предпенсионного возраста, женщины в отпуске по уходу за ребенком до трех лет, а также не состоящие в трудовых отношениях мамы детей-дошкольников, отдельные категории молодежи до 35 лет; работники, находящиеся под риском увольнения, участники специальной военной операции, ветераны боевых действий, принимавшие участие в специальной военной операции.

Подать заявление на обучение, ознакомиться с полным перечнем образовательных программ, а также с порядком участия в мероприятии можно на цифровой платформе «Работа России». Кстати, там же всегда можно получить и другую информацию о трудоустройстве. В течение трех дней после подачи заявки необходимо пройти профориентацию в центре занятости населения, по итогам которой будет выдано заключение о целесообразности или нецелесообразности прохождения обучения или рекомендация по смене программы обучения.



Социальную выплату можно направить на:

- ✓ строительство жилого дома
- ✓ реконструкцию/пристройку жилого помещения к имеющемуся дому
- ✓ завершение ранее начатого строительства жилого дома
- ✓ покупку жилого помещения/дома
- ✓ уплату первоначального взноса, процентов или погашение основного долга по жилищному кредиту*

* В случае использования выплаты на погашение основной суммы долга и уплату процентов по жилищному кредиту размер выплаты равен остатку основного долга и остатку задолженности по выплате процентов.

что по итогам 7 месяцев этого года в регионе отмечались высокие темпы роста оборота розничной торговли – 109,4%.

– Всего через розничную торговую сеть региона было продано товаров на сумму 811 млрд рублей, что соответствует пятому месту среди субъектов Российской Федерации. Положительной динамике розничных продаж способствовали рост реальных доходов населения, высокие темпы потребительского кредитования, а также отложенный спрос, – прокомментировал директор департамента потребительского рынка.

По данным ведомства, драйвером роста является организованная торговля, где оборот увеличился на 10,1%. Доля ее в обороте выросла на 0,6 процентного пункта и составила 93,4%. Продажи товаров на рынках и ярмарках в сопоставимой оценке остались на уровне аналогичного периода 2022 года. В продуктовой рознице оборот вырос на 10,5%, продажи непродовольственных товаров увеличились на 7,9%.

– Ключевым трендом развития потребительского рынка остается активное развитие интернет-торговли, – подчеркнул Алексей Панкратов. – По итогам первого полугодия текущего года онлайн-продажи в Ростовской области выросли на 19,5%. Всего через интернет за этот период продано товаров на 45,6 млрд рублей.

Изменения в законодательстве в сентябре 2023 года

Выходной и пособие

С 1 сентября опекуны детей-инвалидов смогут накапливать и раз в год брать до 24 дополнительных выходных дней подряд. Родители получают четыре таких выходных в месяц. Раньше их можно было использовать только в течение этого месяца.

Более 20 тыс. человек поддержали петицию с предложением платить за неиспользованные выходные по уходу за ребенком с инвалидностью. Сейчас родители, воспитывающие детей с особенностями здоровья, имеют право на четыре дополнительных оплачиваемых выходных в месяц. Авторы петиции указывают, что не все могут воспользоваться выходными в том числе и из опасения стать «неудобными сотрудниками». Монетизация подобных льгот едва ли отвечает требованиям законодательства. Той же точки зрения придерживается и Минтруд.

Российское законодательство предусматривает предоставление одному из родителей для ухода за ребенком-инвалидом четырех дополнительных оплачиваемых выходных дней в месяц. Вступающие в силу с 1 сентября 2023 года поправки позволяют объединять их и использовать до 24 выходных дней подряд в течение календарного года. Однако, многие родители детей-инвалидов не могут воспользоваться дополнительными выходными. Проблема назрела давно, но сами родители говорят о ней неохотно. Многие думают, что платит за их выходной работодатель, говорит она, и в случае, если работник начнет просить компенсацию, его просто уволят.

В ряде регионов изменили объем гарантий бесплатной помощи для детей с инвалидностью. Дополнительные выходные дни оплачиваются из госбюджета, исходя из средней заработной платы родителя. Если родителю необходимо побыть с ребенком, нуждающимся в дополнительном уходе, заботе и внимании, обратиться за консультацией к доктору, получить медицинскую услугу, то государство оплачивает эти дни так, чтобы родитель не потерял доход. Отказ в предоставлении таких дней незаконен. Когда родители говорят, что не могут взять выходной, потому что их нечем заменить, они говорят о фактическом игнорировании работодателем их прав. Получается, что в такой ситуации государству предлагается компенсировать незаконные действия работодателя. Другая ситуация - неиспользование выходных дней по решению самого работника. Государство позволяет «монетизировать» некоторые меры социальной поддержки - например, проезд в транспорте или лечение в санатории. Но некоторые меры будут в принципе лишены своего изначального смысла, если они будут переводиться в денежную форму.

Ассортимент импортных лекарств для домашних животных может сократиться

С 1 сентября начнут действовать новые требования к иностранным лекарствам для домашних животных, поступающим в свободную продажу. Отечественные эксперты должны будут проводить проверку производства этих препаратов. В противном случае их ввоз на территорию России будет запрещен. Новые правила ввоза в оборот ветеринарных препаратов с 1 сентября могут сократить число доступных импортных лекарств для домашних животных с около 130 до 20 позиций, предупреждают поставщики. Зарубежные игроки видят проблемой необходимость прохождения проверки на соответствие требованиям надлежащей производственной практики (GMP) для всех препаратов. Российские участники рынка поддерживают требования, уверяя в способности местных производителей ветеринарных препаратов восполнить пробелы в ассортименте.

Школьные реформы

С 1 сентября в российских школах начнут действовать федеральные общеобразовательные программы. Они будут определять программы и учебники, которые должны использоваться преподавателями.

С 1 сентября в школах будут заниматься трудовым воспитанием учеников. Разрешение родителей для этого требовать не будет. Учеников будут привлекать к уборке в классе, работе в библиотеке, дежурству по школе и прочему.

С 1 сентября в школах снова будут выдавать серебряные медали за успехи в учебе. Их перестали вручать с 2014 года. Все подробности изменений публикуем в номере на стр. 7

Поезда под пристальным начислением

С 1 сентября в поезда дальнего следования не будут пускать людей в пачкающей одежде, занимающихся предпринимательской деятельностью и сбором средств.

ОАО РЖД в рамках подготовки к тарифной кампании на 2024 год просит правительство дать надбавку к тарифу в 1%, чтобы собрать средства на обеспечение транспортной безопасности. Собеседники, близкие к монополии, говорят, что в 2022 году расходы на транспортную безопасность превысили 45 млрд руб., что заметно превышает 1% индексации, а источников их покрытия нет. Аналитики считают, что просьбу ОАО РЖД оправдывают ростом террористической угрозы и необходимостью скорейшего обеспечения противодронной защиты ключевых объектов и телеметрического наблюдения. Но участники рынка не согласны, что эти расходы должны финансироваться за их счет, учитывая и без того быстрый рост тарифов.

ОАО РЖД просит правительство предоставить дополнительную надбавку к грузовому тарифу в

Транспортная безопасность - «вещь дорогостоящая», говорил еще в 2018 году глава ОАО РЖД Олег Белозеров. Тогда он оценивал затраты монополии только на соответствие вводимому закону о транспортной безопасности в 600 млрд руб.

С началом военных действий на Украине ситуация обострилась. Глава Следственного комитета Александр Бастрыкин, комментируя теракты на железной дороге, подчеркнул, что «на сегодняшний день нет объективных оснований утверждать, что число таких преступлений возросло». Однако затраты на транспортную безопасность в 2022 году

превысили 45 млрд руб. (1% индексации тарифа - меньше половины этой суммы).

Все мероприятия по этой линии, включая привлечение спецподразделений для защиты объектов и оснащение техническими средствами, финансируются из собственных средств ОАО РЖД. Это довольно большая финансовая нагрузка на компанию. Предлагаемая индексация на 1% лишь частично покроет рост расходов компании.

Базовая индексация тарифа на грузоперевозки на 2024 год в соответствии с прогнозом социально-экономического развития планировалась на уровне 7,1%. Еще на 2% тариф должен вырасти за счет увеличения надбавки на капремонт (с 5% до 7%).

В 2022 году индексация была существенной - на 6,8% в начале года и на 11% с июня, давая итоговую к уровню 2021 года в 18,6%. И это без учета точечных повышений тарифа, в том числе отмены льгот для угольного экспорта. В 2023 году тариф вырос на 8% плюс дополнительный 1% на капремонт, а также была продлена отмена понижающих коэффициентов для экспортных перевозок угля и был повышен тариф на дальние перевозки руд и железнодорожных концентратов на экспорт через пограничные станции.

Водителям расширили штрафные санкции

С 1 сентября водителей начнут штрафовать за неправильное размещение видеорегистратора, использование резины не по сезону и некоторые технические неисправности.

В основном за это предусмотрены небольшие штрафы, но в определенных случаях машину могут отправить на спецстоянку. Вместе с тем юристы и автоэксперты называют эти нововведения неоднозначными, поскольку инспекторы будут оценивать вину водителя по субъективным ощущениям.

Самым обсуждаемым нововведением стал пункт, по которому водителей будут штрафовать за неправильную установку видеорегистратора. Правила размещения соответствующих устройств в салоне авто прописаны в техрегламенте уже не один год, но вот наказывать за это инспекторы не могли.

Теперь же, если навигатор или смартфон закрывают обзор водителю, придется заплатить 500 руб. Однако определять нарушение инспектор будет на основе собственных ощущений, что может создать проблемы автомобилистам.

Сотрудник ГИБДД может, допустим, отличиться по комплекции от водителя, и ему покажется, что эти устройства мешают обзору, а на самом деле это окажется не так.

Здесь все крайне субъективно, и надо все эти гаджеты устанавливать таким образом, чтобы даже самый придирчивый инспектор не мог предъявить претензий.

Оптимальное место - за зеркалом заднего вида. Тогда видеорегистратор будет находиться вне зоны обзора водителя, не мешать ему. Но самое главное - чем выше он расположен, тем более правильную картину он дает, соответственно, это позволяет фиксировать все обстоятельства ДТП, нарушения и тому подобное.

Если в случае с видеорегистратором претензии еще можно объяснить схемами, указанными в техрегламенте, то вот подтеки жидкости гидроусилителя руля инспектору придется искать буквально на глаз. Эта неисправность с 1 сентября будет считаться основанием для отправки машины на спецстоянку до устранения проблемы. Чтобы такое произошло, необходимо найти следы этих подтеков. Но вряд ли инспекторы способны самостоятельно определить, что именно за жидкость оказалась на том или ином шланге.

А вот автомобильных покрышек в России достаточно, во всяком случае, для легковушек, уверяют сами производители, поэтому регулярная замена шин не будет проблемой для водителей. К тому же с 1 сентября за использование резины не по сезону тоже будут штрафовать на 500 руб.

МВД даже определило конкретные сроки, например, на шипах и липучках нельзя будет ездить с июня по август, а на летней резине - с декабря по февраль.

Но это скорее профилактическая мера. Решать эти вопросы следовало, потому что они ежегодно приводят к ДТП со смертельным исходом.

На вкус и цвет вейпа нет

С 1 сентября начнет действовать минимальная цена на вейпы и жидкости для них. Ее будет определять правительство. Российские парламентарии передумали запрещать продажу вейпов. Такую идею в январе озвучивал спикер Госдумы Вячеслав Володин. Он обещал, что соответствующее решение могут принять уже в начале апреля. Однако 7 апреля депутаты внесли законопроект, который лишь ограничивает торговлю такими устройствами. По задумке авторов документа, электронные сигареты можно будет продавать в рознице. А вот распространять устройства дистанционно, а также на выставках или ярмарках будет нельзя.

К идее ограничения продажи вейпов депутаты возвращаются не в первый раз. Соответствующий законопроект летом 2022 года вносила фракция ЛДПР. Но в последние месяцы дискуссия вокруг электронных сигарет обострилась, а рассмотрение предложения об их запрете обещали даже в правительстве.

Власти беспокоит рост популярности устройств для курения у подростков. Несмотря на то, что с 2020 года продавать их несовершеннолетним нельзя, торговля не остановилась. В основном реализуют вейпы онлайн, при этом рекламируя их в соцсетях и привлекая школьников скидками - все это в Госдуме требуют признать незаконным. А еще призывают запретить оборот жидкостей для электронных сигарет с ароматизаторами - якобы они тоже привлекают детей.

Идея властей сводится к полному запрету всех жидкостей и устройств со вкусовыми добавками, а это 90% рынка. Предложение равносильно уничтожению отрасли. Впрочем, такой сценарий маловероятен, ведь с новшествами законодательства не согласятся прежде всего сами курильщики, уверен член федерального президиума Ассоциации малоформатной торговли и эксперт табачной отрасли Антон Воронов:

«Из тех 30% россиян, которые на сегодняшний день курят, наверное, треть так или иначе употребляет средства доставки никотина. Конечно, если запретить вейпы, то контрафакт прорастет махровым цветом. Если запретить жидкости с ароматами, то в продаже появятся ароматизаторы для кон-

дитерского производства. И дальше подросток или совершеннолетний может начать капать одно в другое. Что он там накапает, одному богу известно».

Получается, забота о здоровье подростков может произвести ровно противоположный эффект. Впрочем, и без так называемого самозамеса россияне после гипотетического запрета смогут покупать испарители. В соцсетях и на маркетплейсах продажей устройств занимаются несколько тысяч игроков черного рынка, регулировать и контролировать этот сегмент крайне сложно. В итоге после решения властей опустеют не прилавки, а бюджет, считает председатель правления профильной ассоциации ПАУРРЭНС Владимир Мишеловин:

«Легального рынка не будет. Объемы сократятся примерно на 40%. А с учетом того, что в 2023 году внедрена концепция маркировки, очень многие хозяйствующие субъекты, даже работавшие всерую, решили, что лучше все делать легально. На мой взгляд, казна потеряет в районе 20 млрд руб., а может быть, и больше».

Те 40% игроков, которые, возможно, уйдут с рынка, торговать табачной продукцией при этом не перестанут, полагают бизнесмены. Большинство из них станут продавать традиционные сигареты, оставшаяся часть - жевательный табак или нагревательные системы. К слову, власти надеются, что к 2035 году курить в России будет только 5% населения.

Борьбе с огнем помогла погода

С 1 сентября появится новое условие для расторжения договора об аренде лесного участка, находящегося в государственной или муниципальной собственности. Арендатор будет обязан обеспечивать пожарную безопасность участка.

В 2022 году площадь лесных пожаров на территории России сократилась по сравнению с прошлым годом почти в три раза, составив 3,5 млн га. Больше всего от лесных пожаров в этом году пострадали Хабаровский край, Коми, ХМАО, а также Курганская и Рязанская области.

Также в этом году финансирование борьбы с пожарами из федерального центра выросло более чем вдвое: с 6 млрд руб. в 2021 году до 14,2 млрд руб. - в текущем.

Ранее президент РФ Владимир Путин поручил сократить объемы выгораний на 50% к 2030 году. После этого поручения Минприроды разработало показатели ежегодного сокращения площади лесных пожаров для всех регионов страны.

По планам чиновников, 12 самых «горимых» субъектов, в числе которых Якутия, Бурятия, Чукотка, Красноярский и Хабаровский края, а также Иркутская и Амурская области, должны уменьшить площадь, пройденные огнем, до половины уже через пять лет, а все остальные - к 2030 году.

Таксистам скрутили время

С 1 сентября устанавливаются нормы рабочего дня для таксистов. Водители смогут работать не более 12 часов за смену и 40 часов в неделю, говорится в постановлении кабинета министров. Документ будет действовать с 1 сентября 2023 года до марта 2029-го. В правительстве уточнили, что при пятидневном графике водители такси должны работать не более восьми часов в день. Однако если организовать такой график невозможно, то допускается суммировать время так, чтобы за месяц оно не превышало нормы. При этом таксист должен находиться на смене не более 10 часов в сутки. Но к ним можно приплюсовать еще два часа для завершения заказа.

Главный вопрос здесь - с помощью какого прибора будет определяться нахождение за рулем? Непонятно, кто будет контролировать, какое наказание последует за неисполнение постановления правительства. Президент России Владимир Путин в конце декабря 2022 года подписал закон, регулирующий услуги такси. Теперь службы заказа будут обязаны предоставить ФСБ доступ к базам данных, которые они используют для получения, хранения, обработки и передачи заказов. При этом работать таксистом не сможет человек с непогашенной судимостью, а также тот, у кого накопилось более трех неоплаченных административных штрафов.

Интернет-реклама просит паузы

С 1 сентября интернет-реклама должна быть промаркирована, а данные о ней - переданы в Роскомнадзор. Нарушителям грозит штраф в размере от 10 тыс. до 100 тыс. руб. для физических лиц и от 200 тыс. до 700 тыс. руб. - для юридических.

Российские рекламные и маркетинговые ассоциации вместе с объединением профильных юристов просят депутатов смягчить ответственность за нарушение правил маркировки интернет-рекламы, а также отложить готовящееся введение санкций минимум до 2024 года. Регулирование маркировки интернет-рекламы, введенной 1 сентября прошлого года, сейчас в основном существует в виде неофициальных рекомендаций Роскомнадзора, и вводит жесткую систему штрафов в такой ситуации было бы преждевременно, полагают участники рынка. В Роскомнадзоре считают размер обсуждаемых штрафов адекватным.

Правила маркировки рекламы дорабатывались уже после ее внедрения, подтверждает исполнительный директор рекламного агентства SA Media Никита Прибыловский. Он отмечает, что это было логично, в первую очередь - из-за многообразия рекламных инструментов и форматов: «Учсть абсолютно все на старте, скорее всего, было просто невозможно». Однако в данный момент, продолжает господин Прибыловский, рекламный рынок действительно находится в немного странной ситуации, когда обязательства и риски штрафов у компаний есть, а все разъяснения, которые им давались, еще формально не закреплены. «Некоторая неопределенность» вокруг маркировки рекламы существует уже несколько месяцев, отмечает гендиректор агентства Epicstars Денис Волков. Он, впрочем, полагает, что «государственные органы стремятся не допустить последствий, неприятных для всех участников рынка».

В Роскомнадзоре сообщили, что считают штрафы, прописанные во внесенном в Госдуму законопроекте, «соразмерными штрафам за другие нарушения законодательства о рекламе». В ФАС, которая также регулирует маркировку интернет-рекламы, сказали, что дадут оценку письму «в случае его поступления в официальном порядке».

Источник: <https://www.kommersant.ru/>

ЧТО НОВОГО НАС ЖДЕТ С НОВОГО УЧЕБНОГО ГОДА?

Летние каникулы закончились, начался новый учебный год. Учеников и учителей в школах с 1 сентября ждут перемены. В начале августа Президент России Владимир Путин подписал Федеральный закон, внесший изменения в закон «Об образовании в Российской Федерации». Нововведения касаются участия учеников в общественно полезном труде, введено понятие «профориентация для школьников». Кроме того, с нового учебного года возвращаются серебряные медали для выпускников, устанавливается единые учебные программы и обновляются учебники.

Министр просвещения РФ Сергей Кравцов анонсировал ряд изменений, которые пройдут в российских школах и ответил на вопросы.

Изменение в формировании заработной платы учителям

Министерство просвещения России проводит эксперимент, в котором участвуют шесть регионов. Зарплата учителя, будет начисляться «как в советское время».

Возвращение серебряных медалей

Серебряная медаль (за особые успехи 2 степени) вернется в обиход уже с начала этого учебного года. Условие - нужно получить «хорошо» по двум предметам, остальные дисциплины должны быть сданы на «пять». Серебряная награда - это дополнительный профит для поступающих в институты.

В этом году золотые медали получили 138 учеников. Как говорит Сергей Кравцов, не все из них сдали экзамен на 100 баллов. По системе ЕГЭ нужно набрать от 70 баллов, чтобы получить золотую медаль.

Новый закон об обязательном трудовом воспитании школьников, принятый на Федеральном уровне

Со слов министра просвещения, ученики будут активно задействованы в жизни школы. Речь идет об уборке в классе, помощи с книгами в библиотеке, выращивании цветов, проведении субботников.

Председатель комитета Госдумы Ольга Казакова добавила, это научит детей делать «что-то не для себя, а для всего коллектива».

Урок ОБЖ заменят на «Основы безопасности и защита Родины» и НВП

ОБЖР планируется ввести с 5 класса. Урок будет состоять из трех блоков: ОБЖ, основы медицинских знаний, элементы начальной военной подготовки. Для старшеклассников добавят НВП (начальная военная подготовка).

1 сентября на уроках начальной военной подготовки старшеклассники будут изучать основы боевого применения беспилотников, - рассказал министр.

Кабинеты подготовят для занятий. Должны появиться противогазы, макеты оружия, тот самый автомат Калашникова, ручные осколочные гранаты. Введут строевую подготовку, научат детей оказывать медицинскую помощь.

Как сообщает председатель комитета Госдумы Ольга Ка-



закова, у учеников будет выбор: ОБЖ базовый или усовершенствованный, с НВП.

Внеурочная деятельность в виде занятия по профориентации «Россия - мои горизонты»

В 6-11-х классах вводится профориентационный минимум. Занятия будут проходить по четвергам, по методическим рекомендациям Минпросвещения РФ.

Детям расскажут о наиболее значимых производствах страны и покажут им «красивый мир рабочих профессий» - поделился Директор Фонда гуманитарных проектов, Иван Есин. С 6 класса школьников будут готовить к выбору профессии.

Единый золотой стандарт знаний

Поправки внесены в закон «Об образовании». Учебные заведения станут учиться по одной Федеральной программе. Планируется обновить и сократить перечень учебников по русскому языку, литературе, истории, обществознанию, географии.

Отправлен госзаказ на написание учебников. Об этом сообщила председатель комитета Госдумы Ольга Казакова.

В учебнике истории переищут главы с 1970-х по 2000-е годы. По заявлению Сергея Кравцова, «во главу угла в том числе мировой истории поставили историю нашей страны». Также добавлен раздел, включающий спецоперацию. Информацию подтвердил помощник президента России Владимир Медвинский.

Детям станет легче. Например, при переводе из одной школы в другую, из улуса в другой улус и т. п. ребенок не столкнется с проблемой, что он что-то уже изучил, а что-то еще нет, - высказал свое мнение Министр Кравцов.

Хотя с 1 сентября появится новый порядок и условия перевода обучающихся из одной школы в другую. Ученики 10-11-х классов могут прийти в администрацию, написать заявление и перевестись в любое учебное заведение.

Перевод можно сделать через «Госуслуги», в том числе и за пределы региона проживания, что удобно, подчеркивает Кравцов.

Учебники переведут в электронный вид

Появится виртуальная библиотека. Каждому ученику выдадут личный логин и пароль у себя в школе, и он сможет находить нужные учебники в системе.

Запустят школьные театры и спортивные клубы

Театрализация образования полезна, считает Министр. Она решает логопедические проблемы, раскрепощает ребенка, помогает ему расти в эмоциональном плане, учит выражать свои чувства. Кравцов подчеркнул, что 11 тысяч учеников оформили Пушкинскую карту. Она позволяет посещать культурные события и мероприятия: театры, музеи, выставки, кино.

Новая должность - советник директора по воспитательной работе.

Это человек, организующий детскую общественную активность. Он как вожатый, привел сравнение Министр просвещения. Только пионерские комнаты заменятся коворкингами. Советников научат специальным технологиям общения со школьниками.

Бесплатное горячее питание

7,5 млн школьников начальных классов будут питаться бесплатно. Финансирование поступит из Федерального бюджета. Информацию подтвердила зампред правительства Татьяна Голикова.

Как изменится система образования в ВУЗах

Бакалавриат, специалитет, магистратура - эти понятия постепенно становятся прошлым. Правительство запускает пилотный проект: новую систему образования внедряют в шести вузах страны, но пока в тестовом режиме.

Что поменяют?

Вместо бакалавриата и специалитета - базовое высшее образование. Учиться будут от четырех до шести лет в зависимости от направлений подготовки.

Вместо магистратуры - специализированные программы - от одного года до трех лет.

Учить по-новому будут специалистов в самых востребованных сегодня сферах. Это машиностроение и транспорт, информационные и химические технологии, региональная и отраслевая экономика. Всего в пилотный проект включили более 100 специальностей.

Ведущие вузы страны разработают новые образовательные стандарты. Первопроходцами станут: БФУ им. Канта; МАИ; НИТУ «МИСиС»; МПГУ; Санкт-Петербургский горный университет; ТГУ.

Реформы проводятся в соответствии с указом Президента. Как отмечал Президент, высшей школе необходимы изменения с учетом новых требований к специалистам, нужен синтез всего лучшего, что было в советской системе образования, с учетом опыта последних десятилетий. Именно таким подходом мы руководствуемся, создавая условия для реализации этого пилотного проекта, - подчеркнул премьер-министр Михаил Мишустин на оперативном совещании в Правительстве. Пилотный проект будет действовать три года.

На базе МБУ ДО «Станция юных техников» по адресу: п. Матвеев Курган, ул. Калинина 1, ведется набор в детское объединение «Инженерная графика и основы конструирования» для освоения дополнительной образовательной программы по черчению. Опытный педагог Оствальд Елена Викторовна поможет развитию статического и динамического пространственного представления, образного мышления на основе анализа формы предметов и ее конструктивных особенностей, мысленного воссоздания пространственных образов предметов по проекционным изображениям и формирование навыков конструирования. Время работы: вторник с 18:00 до 20:00 четверг с 18:00 до 20:30. Тел. 8-951-503-16-92.

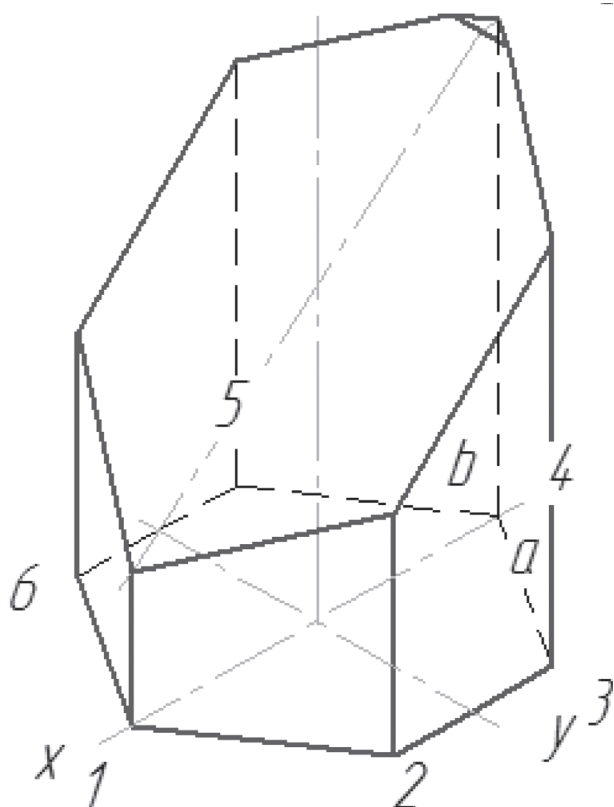

СТАНЦИЯ ЮНЫХ ТЕХНИКОВ
Приглашает Вас
на День открытых дверей и Юбилей
НАМ 5 ЛЕТ!

В программе мероприятия запланированы:
выставка и ознакомительные экскурсии по
нашим объединениям:

- ✓ Авиамоделирование
- ✓ Коллективная Радиостанция
- ✓ Инженерная графика
- ✓ Картинг
- ✓ Рукоделие

(конструирование и моделирование одежды)

- ✓ Техническое творчество
- ✓ Ландшафтный дизайн
- ✓ Мастерская (токарно-слесарное дело)
- ✓ Робототехника
- ✓ 3d моделирование

Мы находимся по адресу: п. Матвеев-Курган, ул. Калинина 1

Автосервис и магазин «PIT STOP»

Автомобиль давно перестал быть роскошью, транспорт сейчас имеет практически в каждой семье. Но, как и любой механизм, машина нуждается в постоянном уходе, грамотном техническом обслуживании и ремонте. Современные автомобили, оснащенные электроникой и сложными механизмами, мало кто решится самостоятельно отремонтировать, и поэтому в случае возникновения проблемы предпочитают обращаться к специалистам.

Станция технического обслуживания – это универсальная мастерская, занимающаяся предоставлением услуг по ремонту и усовершенствованию автомобилей.

На станциях технического обслуживания в наличии находятся: подъемники, которые позволяют без проблем заглянуть под днище автомобиля и выявить поломки или пробои, вызванные некачественным дорожным покрытием, а также в случае необходимости заменить те детали,

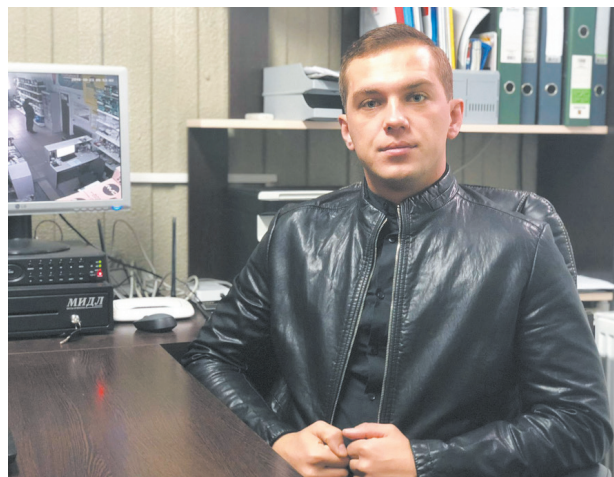

доступ к которым затруднен.

Помимо всех вышеперечисленных услуг, на станции техобслуживания также производятся такие несложные, но от этого не менее нужные работы как - замена масла, тестирование технических характеристик вашего автомобиля, выполняемое на специальных стендах, диагностика, помогающая выявить мельчайшие и мелкие ремонт отдельных деталей. Так что не волнуйтесь, если заметите какие-то неисправности в вашем автомобиле. Существует множество специальных мест, где вам помогут решить все проблемы и сохранить вашу машину в строю на максимально долгий срок. Но и не забывайте, что и самому нужно ухаживать и бережно относиться к автомобилю, ведь это позволит вам сэкономить деньги, нервы, силы и время, а также избавит сотрудников станции технического обслуживания от лишней работы. Шиномонтаж - чтобы без проблем и в короткие сроки сменить летнюю резину на зимнюю или наоборот.

Сегодня у нас в гостях владелец автосервиса «PIT STOP» Виталий Сергеевич Трашчев. Мы побывали в самом автосервисе и поговорили о его работе.

- У Вас тут образцовый порядок!

- На мой взгляд, можно сделать еще лучше.

- А, что для Вас идеальный порядок?

- Когда у каждого сотрудника есть свой большой мобильный инструментальный ящик со всем необходимым, и он должен за него отвечать. Всё, что здесь есть, собственность сервиса.

- Виталий, расскажите немного о себе. Как получилось, что Вы увлеклись автомобильной темой, это был целенаправленный шаг или так сложились обстоятельства?

- С периодом взросления все больше и больше увлекался машинами, помогал отцу делать, мне это очень нравилось. Ездил к другу в магазин автозапчастей, увлекся этим, мне нравилось общение

с людьми, нравилось продавать, и у меня появилась мечта, открыть такой же магазин. После окончания института немного занимался грузоперевозками, делал машины, но моя мечта и желание заниматься ремонтом машин меня не покидала и вот так я решился на свое дело. Купил участок, начал заниматься ремонтом машин и уже целенаправленно начал строить магазин. У меня желание было иметь автомагазин и автосервис под одной крышей и я потихоньку к этому стремился. Сначала построил автомагазин с одним боксом, постепенно все это начал усовершенствовать. Изначально я сам все делал, были в продаже масла, фильтра, все продавал, потихонечку все сам же и менял, потом клиентов становилось все больше и больше, перестал сам успевать, взял на работу одного механика, он сказал, что может делать и другие слесарные работы и так постепенно я начал дозакупать автомобильные запчасти и шиномонтаж. Наплыв клиентов был все больше и больше и я понял, что мы не справляемся, взял второго механика, взял продавца в магазин. Когда я все это начинал я брал кредит и конечно же надо было его выплачивать и вот за два года я уже понял, что нужно расширить автосервис, купил у соседки еще один участок и достроил еще два бокса, увеличил ассортимент в магазине, достроил склад, взял еще одного механика. Автосервис я открыл официально 26 декабря 2014 года.

- С какими трудностями Вам пришлось столкнуться в самом начале пути открытия автосервиса?

- Трудность была одна (смеется), папа взял кредит и сказал, что его нужно отдать. Наверно года полтора я вообще не понимал, что происходит, потому что с утра до ночи каждый день я находился в магазине, я понимал, что мне надо было выплачивать кредит. Конечно же трудность, это перебороть свой страх и риск, но это того стоило. Благодаря этому автосервису я смог не только выплатить кредиты, но и построить второй объект, который сдаю в аренду.

- Какие услуги Вы предоставляете?

- ТО, ГРМ, ремонт ходовой части, замена всех расходников, фильтров, масел. В основном, все, что ломается в машине, мы делаем, не занимаемся только двигателями и коробками.

- Как Вы набираете клиентов, есть ли у Вас уже постоянные?

- Клиенты конечно же набирались с трудом, когда я открывал магазин у меня не было ни стажа, ни автомеханика, ни запчастей, мне приходилось просто на ходу запоминать, глотать. Раньше я гнался за ценой, я ездил в Ростов, покупал самые дешевые запчасти, но это не пошло в моем автомагазине. Иметь рядом сервис и отвечать за запчасти, мы их устанавливали, они тут же ломались, мне приходилось заново отдавать другую деталь, а это двойная работа, которая не оплачивается, и вторая деталь которую надо ставить место бракованной. Со временем я понял, что не в цене дело, а дело в качестве запчастей, чтобы люди приезжали и покупали, да, дороже, но мы объясняли, что эту деталь поставим, и проблем никаких не будет. В нашем автосервисе под одной крышей с магазином я отвечаю за запчасти, и за работу и люди к этому потихоньку стали привыкать, потому, что они у нас купили, мы же поставили и

дилось просто на ходу запоминать, глотать. Раньше я гнался за ценой, я ездил в Ростов, покупал самые дешевые запчасти, но это не пошло в моем автомагазине. Иметь рядом сервис и отвечать за запчасти, мы их устанавливали, они тут же ломались, мне приходилось заново отдавать другую деталь, а это двойная работа, которая не оплачивается, и вторая деталь которую надо ставить место бракованной. Со временем я понял, что не в цене дело, а дело в качестве запчастей, чтобы люди приезжали и покупали, да, дороже, но мы объясняли, что эту деталь поставим, и проблем никаких не будет. В нашем автосервисе под одной крышей с магазином я отвечаю за запчасти, и за работу и люди к этому потихоньку стали привыкать, потому, что они у нас купили, мы же поставили и

но интересная. Работники, профессионально ее освоившие, всегда в цене. Путь к профессиональному мастерству нелегко. Вначале надо изучить все особенности конструкции автомобиля, а затем постигать азы ремонтного дела. Только увлеченность и любовь к этому ремеслу позволяет стать хорошим автомехаником.

Профессия становится призванием, и тогда мастера с полным правом можно назвать «автомобильным доктором».

Набирал я их без особого опыта за плечами. Это сложно: найти человека, который будет с тобой на одной волне, и будет профессионалом. На работу приходят, чтобы зарабатывать деньги. Но важно сделать так, чтобы человеку было еще и комфортно находиться на работе. У наших сотрудников хороший график, благоприятные условия работы. Благодаря чему у них есть силы и для работы, и для отдыха.

Как я уже говорил, у меня сейчас работают три механика. Один специалист занимается ремонтом подвесок, заменой ГРМ, всех несущих элементов двигателя, можно сказать, он - ходовист. Второй специалист у нас занимается сход-развалом, выполняет на яме регулировку углов колес. И третий специалист механик - один из первых работников с открытия более 5 лет в PITSTOPe самый опытный механик.

- Хотелось бы перейти к главной теме - оборудование, инструменты.

- Я не побоюсь сказать, мой автосервис и весь мой инструмент на первом месте в Матвеев Кургане. Я очень часто езжу на семинары, выставки, постоянно покупаю инструмент новый. У нас очень много такого инструмента, которого больше нет в Кургане. Замена пыльников, без снятия гранат, специальное оборудование, у меня очень большой ассортимент инструментов, тем самым на данный момент я становлюсь официальным дистрибьютером фирмы Люникс. Вообще весь новый современный инструмент, он не только для легкости в работе, но и для уменьшения времени работы служит.

- Какими качествами должен обладать человек, который хочет стать успешным предпринимателем?

- На первом месте должно быть трудолюбие и упорность. 99% успеха – это трудолюбие. Необходима любовь к своему делу. Целеустремленность. Настойчивость. Гибкость и умение вести переговоры. Формирование рабочего времени. Для достижения своей цели придется жертвовать не только своим временем, но и временем родных, близких.

- Виталий, что, по Вашему мнению, является ключевым принципом ведения бизнеса, без которого он не будет работать?

- Бизнес не будет работать без руководителя (улыбается). На самом деле это простые вещи, придумывать ничего не надо. Мой принцип – оставаться человеком, следить за своими словами, выполнять обещания, не жадничать. Вести за собой команду, как бы ни было сложно.

- От постоянных дел тоже необходимо отдыхать, верно? Чем занимаетесь помимо бизнеса.

- Я люблю заниматься спортом, кататься на мотоциклах, но на этот год, мой спорт, это строительство дома.

- Адрес и график работы Вашего автосервиса?

- Мы находимся по адресу: поселок Матвеев Курган, улица Октябрьская, 109 А.

Ждем Вас с понедельник по пятницу с 9-00 до 18-00, суббота с 9-00 до 16-00, воскресенье - выходной.

Наталья ШУШКОВА



если какие-то возникнут проблемы в ближайшее время, мы их устраняем, мы меняем запчасти, сейчас у нас много запчастей уже по гарантии. Клиентов очень много, и есть те, которые не один год с нами.

- В Вашем автомагазине можно заказать и купить автозапчасти на все марки автомобилей?

- Большой комплекс у нас на определенные модели, которые пользуются спросом, это Део, Форд, Киа, Хундай, Шкода, на эти марки у нас практически есть основные детали, что выходит быстро из строя (расхожники), остальное все можно заказать, на любой бюджет.

Доставки автозапчастей у нас практически уже два, три раза в день.

- Машина эксплуатируется круглый год и обслуживания требует регулярно, но тем не менее наблюдается ли у Вас сезонность?

- Сезонность присутствует в любом бизнесе. Весной автомобилями побольше - водители готовят свои машины к летней эксплуатации. Меняют масла, покрышки, запчасти. Летом - готовят машины для поездок на моря, в отпуска. Осенью – готовятся к зимнему сезону.

- А как Вы подбирали сотрудников?

- Автомеханик – профессия сложная,

Александр Михайлович Тарасенко: «ЕСЛИ БЫТЬ, ТО ТОЛЬКО ЛУЧШИМ!»

В селе Анастасиевка на одной из центральных улиц находится дом, в котором живет семья Александра Михайловича Тарасенко.

Он приехал сюда с семьей, чтобы работать в СПК колхоз «РОДИНА». Более сорока лет он отдает свои знания и профессионализм сельскому хозяйству, любит свою профессию и дорожит всем, что было определено судьбой.

С супругой Ольгой они достойно воспитали троих детей и совсем недавно 22 августа, глава семейства в кругу самых близких встретил 65 летний юбилей.

Поводом для интервью послужило недавнее награждение Александра Михайловича медалью ордена «За заслуги перед Отечеством» I степени, и историю его трудового пути хочется рассказать используя куплеты из песни «Молодой агроном».

**Выходил на поля молодой агроном
Говорил, что земля вся в наряде цветном.
Хорошо земля, мой край дорогой,
Люблю тебя всей русской душой**

Его усадьба похожа на большую ухоженную клумбу, где каждому растению принадлежит свое, правильно выверенное место. Хозяин дома и сам того не осознавая, демонстрирует таким отношением к земле, свою визитную карточку и принадлежность к очень важной для сельхозпредприятия профессии – агроном. Человек, без которого не посеешь, не вырастишь и не пожнешь.

Профессию агронома Александр Михайлович получил в Донском сельскохозяйственном институте Ордена трудового Красного Знамени на станции Персиановка, нынешний ДОНГАУ.

Как говорит сам Александр Михайлович: «Последним крестьянином в роду был я. Сам из крестьянской семьи, бывших кулаков. Отец ветврач, дед агроном. По моим стопам дети не пошли. Выбрали тоже достойные профессии».

Еще одна памятная дата - 13 сентября 1983 года, это тот день, когда молодой агроном пришел на работу и 40 лет интересного трудового пути посвятил процветанию родного края. Он добросовестно работал при двух председателях и пользовался уважением у руководства и коллег. Ровно год назад Александр Михайлович по состоянию здоровья ушел на заслуженный отдых, но к нему постоянно обращаются за помощью как к профессионалу.

**Он не спал допоздна, на рассвете вставал,
Чтобы больше зерна каждый колос давал.
Хорошо земля, мой край дорогой,
Люблю тебя всей русской душой.**

Работа агронома - это круглый год забота о поле и культуры, которая на ней растет – рассказывает Александр Михайлович - Все говорят: «Хорошо быть учителем летом, а агрономом зимой». Это далеко не так. Семена достань, посеи, вырасти и сохрани. Плюс различные учебы и командировки. Да зимой поспокойнее, но с середины февраля начинаешь не спать. Ночами проверяешь подмерзло или нет, можно выгонять технику и кормить пшеницу или нет. Дождик выпал хорошо-посеяли, не выпал все равно посеяли и выглядываешь до января дождя. Март и апрель поля стоят голые, потом начинаются всходы. И так круглый год.

- Расскажите самый тяжелый в Вашей практике случай.

- В один из летних дней был сильный градобой, который нанес ущерб около 20 миллионов. Практически треть колхозных полей после его прохождения оказались пустыми. В то время мы начали уборку с урожайностью 57 ц/га, а закончили 18 ц/га. Такой богатейший урожай был выбит градом за 15-20 минут. На ладони помещалось 5 градин. Колосья не положило, а нарезало в силос. Обидно, что заложен был добротный урожай. Никакие страховки и прочие вещи нам не помогли и конечно не компенсировали убыток. Есть одно поле, если на нем растет озимая пшеница, у меня до сих пор начинает сердце болеть, тогда впервые оно и дало о себе знать. Иногда мы просто не властны над силой природы или ситуациями, но они помогают по-другому смотреть на мир и ценить все, что имеешь. Человек моей профессии должен жить в гармонии с природой, выращивать и оберегать то, что дает людям жизнь.

- Самый неожиданный для Вас проект?

- В период, когда в колхозе были сад и огород, главный инженер предложил посадить яблоневый сад на территории ремонтных мастерских. Я был в шоке, когда ему захотелось в апреле месяце это сделать. Но, посадили. И все цветет и растет до сих пор. Не знаю у кого легкая рука или голова была, но удалось.



- Говорят сапожник без сапог. А как у агронома?

- Я иной раз думаю, как моя супруга успевала все, практически одна пока я работал. На ней все это время был дом, семья, хозяйство, огород. Я сейчас занимаюсь хозяйством и думаю, как ей это все одной удавалось. Ну, как видите, усадьба у нас в полном порядке. Вот проросли семена елочки, уже хорошие ростки получились. Осенью приглашаю за саженцем.

**Ветер кудри трепал золотистый ленок.
Агроном напевал у колхозных дорог:
Хорошо земля, мой край дорогой,
Люблю тебя всей русской душой**

- Кого Вы можете назвать своим наставником?

- В селе Марфинка в колхозе «Рассвет» главным агрономом был Тройнин Федор Пантелеевич. Это мой учитель. Мы работали с ним и за советом я всегда к нему обращался. Так вот, он только через 10 лет признал меня коллегой. Федор Пантелеевич однажды спросил у меня о самом счастлимом моменте в работе. Я говорю: «После обжимок тишина, а ты проходишь по амбару между рядов восьмиметровой высоты гор пшеницы!»...

А он мне: «Не то. Вот когда всходы появились, приезжаешь на поле, а на пшенице роса!»...

Он был поэт, а я прозаик. У меня на итоги все мечты, а у него на перспективу. Он в дальнейшем, когда оставил сельскохозяйственную работу, занялся литературным творчеством. Автор книги «Мои воспоминания о годах жизни и работы в стране, победившей фашизм», «Память – колокол чувств, времени, совести». По одним только названиям книг можно понять чем жил этот человек.

В 1979 году я был у него на полугодовой практике с 4 курса. Закончив институт успел перед армией поработать два месяца в Греково-Тимофеевке помощником агронома бригады. После армии работал в Екатериновке в родном колхозе «Заветы Ильича», я оттуда родом. Ну а потом пришел в СПК колхоза «РОДИНА» и не жалею об этом.

В Екатериновке оставались одноклассники и как-то мы заговорили о том, что если бы остались работать, смогли бы удержать колхоз «Заветы Ильича»? Ответ был однозначным - смогли бы! Не ради хвастовства говорю о том, что кадры решают все. Мы дети другой эпохи и коммунистической «закваски». Воспитаны в Советском Союзе и другого строя не признавали. Поэтому все работаем так - или хорошо или никак.

Может и были в трудные времена какие-то периодические шатания среди людей, но ядро было очень крепким. Криворотов Александр Самуилович в свое время кадры собрал сильные. Он был председателем СПК колхоза «РОДИНА», до того как выбрали его главой района. Требовательным и жестким был ко всем. В 12-00 домой уходили, а в 6 утра на планерку. Работать учил жестко, и местами даже через чур. После развала СССР были времена тяжелые для колхоза, все было в плачевном состоянии. Все пытались найти для себя более удобный способ заработка, не перегружаться, но это не про нашу команду. Рядом появилось более богатое предприятие с высокими зарплатами. Люди уходили, приходили. А ведь они наш главный

двигатель и ресурс. Благодаря Александру Самуиловичу и сильному коллективу специалистов, не дали колхозу развалиться. Выстояли и удержали!

Когда-то Анастасиевке повезло с Александром Самуиловичем Криворотовым. Он многое сделал для блага. Потом мы выбрали председателем Сергея Валентиновича Джавлах. Это очень важно, что такие решения принимают люди, которые работают здесь и знают какой человек нужен хозяйству. Судя по тому, как все сделано и насколько процветает колхоз, мы не ошиблись. Вручили ему право распоряжаться нашими судьбами. Все, кто работают здесь, тоже так думают. Нам снова повезло.

Если сказать образно, то ему досталось яичко, которое он потом сделал золотым. Честно говоря, первые четыре года работы с ним я носил в кармане заявление на расчет, но не мог подвести товарищей. Времена менялись и стиль руководства, все налаживалось и работать стало комфортно.

Сергей Валентинович повел колхоз дальше, и мы убедились, что хозяйство в крепких руках. Он сделал за это время очень много. «Во льдах хорошо плавать, когда ледокол впереди идет» - это фраза про него, он настоящий ледокол, фляба!

Он смог создать условия для хорошей работы и до сих пор все что-то улучшает и обновляет. Двигается все время вперед.

Лично я с Сергеем Валентиновичем впервые познакомился, когда он был еще студентом. Сам он с Украины, супруга Ольга Николаевна с Куйбышевского района. Он попал в Куйбышевский район будучи студентом на практику. У меня на практике был его однокурсник Тищенко Александр, вот к нему товарищ и приехал. Так мы и познакомились. В дальнейшем сложилось так, что они с супругой оказались здесь в хозяйстве. Ольга Николаевна поступила на должность главного бухгалтера, а Сергей Валентинович стал старшим агрономом, потом главным на период пока я был на один выбор председателем колхоза в Малокирсановке. Человек стратегий и просчитанных действий, хороший математик и аналитик.

**Молодой агроном не уходит с полей,
Он приходит сюда, как к невесте своей.
Хорошо земля, мой край дорогой,
Люблю тебя всей русской душой.**

- О себе лично могу сказать, что ничего выдающегося и героического в моей жизни не было. Мой девиз по жизни: «Если быть, то только лучшим!» Не можешь быть таковым – спустись на ступеньку ниже и будь там лучшим! Я старался верно делать свою работу, которую я очень люблю. Даже не представляю, чем еще я мог в жизни заниматься.

- Значит, если бы снова пришлось выбирать профессию, Вы выбрали бы то же самое?

- Если что-то и можно было бы менять, так я бы это сделал в профессиональном плане. Был бы в каких-то моментах настойчивее, строже, работал бы жестче. Признаю, что где-то была и слабость. Все приходит с наработкой. Начинать пришлось практически на пустом месте и многое команда сделала, пока «РОДИНА» зазвучала.

Так и жизненным укладе. Иногда спрашивают хотел бы другую жизнь, другую семью. Я считаю верной поговорку что: «Первая жена от Бога, вторая от людей, а третья от черта». Беречь и любить надо то, что Богом дано и дорого мне то, что судьбой сложилось. Вот так!

Александр Михайлович практически не рассказывал о себе, только если в ключе команды. В его определении верной работы, четко прослеживается идея коллективного разума и силы сплочения вокруг одной цели. Человек, воспитанный в эпохе самоотверженного труда, работающий с полной отдачей для общего блага и процветания родного колхоза. Он беззаветно предан своему делу, всей душой болит за общий успех предприятия и никогда не переводил на второй план все, что касается работы родного колхоза.

И хоть говорит он, что ничего героического не сделал, можно поспорить и отдать дань человеку, умеющему работать в одной команде, быть полезным в профессиональном плане.

Его задачей было – вырастить, сохранить и приумножить. Что он успешно выполнял. Он более сорока лет выращивал и сохранял урожай, оберегал земли от всяческих вредителей, обогатил и засеивал поля.

В этом-то как раз и есть Ваш героизм, уважаемый Александр Михайлович!

Надежда ДУЛИНА

■ ОСЗН информирует

В Матвеево-Курганском районе завершена летняя оздоровительная кампания

Для организации оздоровления детей Матвеево-Курганскому району в 2023 году выделены субвенции (13857,9 тыс. руб.), местным бюджетом предусмотрено 557,00 тыс. рублей на доставку детей к местам отдыха и обратно.

В текущем году отделом социальной защиты населения Администрации Матвеево-Курганского района закуплено 280 путевок на сумму 12415,77 тыс. рублей. Всего оздоровлено 319 детей, в том числе 28 детей отдохнули по путевкам Министерства труда и социального развития Ростовской области.

11 граждан обратились за выплатой компенсации за самостоятельно приобретенную путёвку, на общую сумму 260,16 тыс. руб.

Бесплатный проезд

С 1 июня 2023 года начат прием заявлений от региональных льготников для реализации права выбора между ежемесячной денежной выплатой и бесплатным проездом на 2024 год.

Региональные льготники (ветераны труда, ветераны труда Ростовской области, реабилитированные лица, труженики тыла) вправе отказаться от получения ежемесячной денежной выплаты и реализовать свое право на предоставление бесплатного проезда на общественном транспорте по льготной проездной карте.

Для того чтобы реализовать свое право на бесплатный проезд с 1 января 2024 года региональные льготники (Ветераны труда, Ветераны труда Ростовской области, реабилитированные лица, труженики тыла) с 1 июня до 1 октября 2023 года могут обратиться в МФЦ или ОСЗН Администрации М-Курганского района с заявлением.

Гражданин, обратившийся за предоставлением льготной проездной карты, представляет следующие документы:

1) заявление;
2) паспорт гражданина РФ, удостоверяющий личность заявителя;

3) удостоверение (свидетельство), справка о реабилитации, подтверждающие, соответственно, статус ветерана труда, ветерана военной службы, ветерана труда Ростовской области, труженика тыла, реабилитированного лица или лица, призванного пострадавшим от политических репрессий.

В случае обращения представителя гражданина – предоставляется удостоверение личности и документ, подтверждающий полномочия (нотариально удостоверенная доверенность).

Льготная проездная карта будет выдаваться ОСЗН после 1 октября 2023 года, но не позднее 31 декабря 2023 года.

Региональным льготникам, которые получают ежемесячную денежную выплату и не планируют обращаться за получением льготной проездной карты обращаться с заявлением не нужно. Они продолжают получать ежемесячную денежную выплату.

ИЗВЕЩЕНИЕ О СОГЛАСОВАНИИ ПРОЕКТА МЕЖЕВАНИЯ ЗЕМЕЛЬНОГО УЧАСТКА

Кадастровым инженером Пиксаевой Викторией Викторовной (346970, Ростовская обл., Матвеево-Курганский р-н, п. Матвеев Курган, ул. Донецкая, 43 а, Vpiksaeva81@mail.ru; 8-928-622-96-01, номер в реестре СРО КИ 006 от 24.08.2016, реестровый номер НП 000101) подготовлен проект межевания земельного участка. Кадастровый номер исходного земельного участка 61:21:0600009:375, расположен по адресу: Ростовская обл., р-н Матвеево-Курганский, на территории ТОО «Родина».

Заказчиком кадастровых работ по подготовке проекта межевания является СПК колхоз «РОДИНА», почтовый адрес: Ростовская область, Матвеево-Курганский р-н, с. Анастасиевка, ул. Ленина, д.84. С проектом межевания земельного участка заинтересованные лица могут ознакомиться по адресу: Ростовская обл., Матвеево-Курганский р-н, п. Матвеев Курган, ул. 1-я Пятилетка, 97 А и вручить или направить обоснованные возражения относительно размера и местоположения границ выделяемого в счет земельной доли земельного участка в течение 30 календарных дней со дня опубликования данного извещения по адресу: Ростовская обл., Матвеево-Курганский р-н, п. Матвеев Курган, ул. 1-я Пятилетка, 97 А кадастровому инженеру Пиксаевой Викторией Викторовне.

В случае, если в течение 30 календарных дней со дня опубликования настоящего извещения обоснованные возражения от участников долевого собственности не поступят, проект межевания земельного участка будет считаться согласованным.

Межрайонная ИФНС России № 18 по Ростовской области в рамках проведения работы об исчислении налогов и предоставлении уведомлений (отчетности) контролирующими лицами контролируемых иностранных компаний (далее - КИК) сообщает

В соответствии с налоговым законодательством Российской Федерации организацией контролируемой иностранной компанией признается иностранная организация, удовлетворяющая одновременно всем следующим условиям: организация не признается налоговым резидентом Российской Федерации; контролирующим лицом организации являются организация и (или) физическое лицо, признаваемые налоговыми резидентами Российской Федерации.

Для лиц, признаваемых контролирующими лицами на 31.12.2023, установленный срок представления уведомлений о КИК за 2023 год является (с учетом нерабочих и праздничных дней): 20.03.2024 - для организаций; 30.04.2024 - для физических лиц. При необходимости контролирующее лицо вправе запросить у налогового органа подтверждение о предоставлении уведомления о КИК за соответствующий год. Порядок получения от налоговых органов подтверждения о сдаче уведомления о КИК приведен в письме ФНС России от 30.09.2022 N ШЮ-4-13/13043@.

Прибыль КИК освобождается от налогообложения по основаниям, указанным в НК РФ, в случае если постоянным местонахождением такой КИК является государство (территория), с которым имеется международный договор Российской Федерации по вопросам налогообложения, за исключением государств (территорий), не обеспечивающих обмен информацией

для целей налогообложения с Российской Федерацией.

Документы, подтверждающие размер прибыли (убытка) контролируемой иностранной компании, на основании п. 5 ст. 25.15 НК РФ, независимо от наличия обязанности по учету дохода в виде прибыли КИК в налоговой базе контролирующего лица по соответствующему налогу, подлежат представлению в следующие сроки: организациями - вместе с налоговой декларацией по налогу на прибыль организаций, физическими лицами - вместе с уведомлением о КИК.

Таковыми документами являются: финансовая отчетность КИК, составленная в соответствии с личным законом такой компании за финансовый год, или в случае отсутствия финансовой отчетности иные документы, подтверждающие прибыль (убыток) такой компании за финансовый год; аудиторское заключение по финансовой отчетности КИК, если в соответствии с личным законом или учредительными (корпоративными) документами этой КИК установлено обязательное проведение аудита такой финансовой отчетности или аудит осуществляется иностранной организацией добровольно. Кроме того, положения п. 9 ст. 25.13-1 НК РФ предусматривают необходимость представления контролирующими лицами в налоговый орган документов, подтверждающих соблюдение условий для применения освобождения прибыли КИК по основаниям, уста-

новленным подпунктами 1, 3 - 8 пункта 1 ст. 25.13-1 НК РФ.

Документы, подтверждающие соблюдение условий освобождения, представляются:

1. Налогоплательщиками - организациями - в срок не позднее 20 марта года, следующего за налоговым периодом, в котором контролирующим лицом признается доход в виде прибыли КИК в соответствии с главой 25 Налогового кодекса Российской Федерации либо который следует за годом, по итогам которого определен убыток КИК;

2. Налогоплательщиками - физическими лицами - в срок не позднее 30 апреля года, следующего за налоговым периодом, в котором контролирующим лицом признается доход в виде прибыли КИК в соответствии с главой 23 Налогового кодекса Российской Федерации либо который следует за годом, по итогам которого определен убыток КИК.

В случае непредставления налогового органа документов, подтверждающих размер прибыли (убытка) КИК, либо представления таких документов с заведомо недостоверными сведениями предусматривается штраф в размере 500 000 руб. (п. 1.1 ст. 126 НК РФ). Непредставление контролирующим лицом в установленный срок документов, истребуемых налоговым органом в соответствии со ст. 25.14-1 НК РФ, признается налоговым правонарушением и влечет взыскание штрафа с контролирующего лица в размере 1 миллиона рублей (п. 3 ст. 25.14-1 НК РФ, п. 1.1-1 ст. 126 НК РФ).

В региональных органах исполнительной власти усиливают меры информационной безопасности

Обеспечением информационной безопасности в каждом органе власти Ростовской области будет заниматься заместитель руководителя ведомства. Соответствующий указ подписал губернатор Василий Голубев.

На уровне правительства области обязанности по обеспечению информационной безопасности, в том числе по обнаружению, предупреждению и ликвидации последствий компьютерных атак, возлагаются на заместителя губернатора Артема Хохлова. Он курирует вопросы цифрового развития, информационных технологий и связи, цифровой трансформации государственных и муниципальных услуг. Его указания и поручения в сфере обеспечения безопасности информационных ресурсов областных ведомств становятся обязательными для выполнения.

В исполнительных органах области защитой от информационных угроз будет заниматься заместитель руководителя, в чьи обязанности входит соответствующее направление работы. Ему предстоит обеспечивать, поддерживать и повышать уровень информационной безопасности ведомства, следить за соблюдением требований нормативных документов, касающихся информационной безопасности, взаимодействовать с Федеральной службой безопасности.

Он будет также отвечать за перевод систем и сетей на отечественные средства защиты информации, а также контролировать соблюдение запрета на использования зарубежных средств защиты.

В Ростовской области прошли съемки проекта «VK Места»

В Ростовской области прошли съемки проекта «VK Места». Киноэссе об уникальных местах региона снимали на Дону с 4 по 8 сентября. К команде создателей присоединились популярные блогеры Тим Сорокин и Леша Янгер.

Ростовская область славится своей самобытной культурой, гостеприимными людьми и уникальными местами, которые известны по всей России. Только за первое полугодие 2023 года донской регион посетили около 850 тысяч туристов. Данный проект, который уже завоевал популярность в социальных сетях, поможет открыть неизведанные локации и мотивировать с помощью контента молодежную аудиторию активно путешествовать по территории нашей страны, - отметил заместитель губернатора Ростовской области Артем Хохлов.

С красотами нашей страны в составе съемочной команды знакомятся не только инфлюенсеры, но и участники программы «Больше, чем путешествие» - это более 100 тысяч молодых людей. В программе могут участвовать призеры и победители всероссийских конкурсов.

Команда работала в Ростове, Таганроге и районах области. Участники медиаэкспедиции научились основам флайтбординга, познакомились с ростовскими лошадьми и отведали блюда местной кухни. Они также узнали про донское виноделие, попробовали себя в роли комбайнеров и приготовили авторский хлеб. В Таганроге для участников провели гонку на лодках-драконах, мастер-класс по виндсерфингу, экскурсию по рыбацкому району и променад по чеховским местам.

Съемки проходили при поддержке Института развития интернета (АНО «ИРИ») и Агентства по туризму и деловым коммуникациям Ростовской области. Донской регион стал 28-м участником проекта «VK Места». До конца 2024 года будет выпущено 70 имиджевых видеороликов о регионах России и другой контент для продуктов и сервисов VK.

Итоговый (первый/второй)		ФИНАНСОВЫЙ ОТЧЕТ	
о поступлении и расходовании средств избирательного фонда избирательного объединения, кандидата			
Выборы депутатов Законодательного Собрания Ростовской области седьмого созыва			
(наименование избирательной кампании)			
Поляков Анатолий Васильевич			
(наименование избирательного объединения/фамилия, имя, отчество кандидата)			
Матвеево - Курганский одномандатный избирательный округ № 24			
(наименование и номер одномандатного избирательного округа)			
№ 4081081095209900040 структурное подразделение № 5221/0553 ПАО Сбербанк по адресу: 347904, г. Таганрог, ул. Октябрьская, 39/ 2-й Переулок 1			
(номер специального избирательного счета, наименование и адрес кредитной организации)			
Строка финансового отчета	Шифр строки	Сумма, руб.	Примечание
1	1	2	3
1	1	10	26 400,00
в том числе			
1.1	1.1	20	26 400,00
Поступило средств в установленном порядке для формирования избирательного фонда			
из них			
1.1.1	1.1.1	30	26 400,00
Собственные средства избирательного объединения/кандидата			
1.1.2	1.1.2	40	0,00
Средства, выделенные кандидату выдвинувшим его избирательным объединением			
1.1.3	1.1.3	50	0,00
Добровольные пожертвования гражданина			
1.1.4	1.1.4	60	0,00
Добровольные пожертвования юридического лица			
1.2	1.2	70	0,00
Поступило в избирательный фонд денежных средств, подпадающих под действие пункта 6 статьи 58 Федерального закона от 12.06.2002 № 67-ФЗ, ст. 47 Областного закона от 12.05.2016 №525-ЗС			
из них			
1.2.1	1.2.1	80	0,00
Собственные средства избирательного объединения / кандидата / средства, выделенные кандидату выдвинувшим его избирательным объединением			
1.2.2	1.2.2	90	0,00
Средства гражданских лиц			
1.2.3	1.2.3	100	0,00
Средства юридических лиц			
2	2	110	0,00
Возвращено денежных средств из избирательного фонда, всего			
в том числе			
2.1	2.1	120	0,00
Перечислено в доход областного бюджета			
2.2	2.2	130	0,00
Возвращено денежных средств, поступивших с нарушением установленного порядка			
из них			
2.2.1	2.2.1	140	0,00
Гражданин, которым запрещено осуществлять пожертвования либо не указавшим обязательные сведения в платежном документе			
2.2.2	2.2.2	150	0,00
Юридическим лицам, которым запрещено осуществлять пожертвования либо не указавшим обязательные сведения в платежном документе			
2.2.3	2.2.3	160	0,00
Средств, поступивших с превышением предельного размера			
2.3	2.3	170	0,00
Возвращено денежных средств, поступивших в установленном порядке			
3	3	180	26 400,00
Истрасходовано средств, всего			
в том числе			
3.1	3.1	190	0,00
На организацию сбора подписей избирателей			
3.1.1	3.1.1	200	0,00
Из них на оплату труда лиц, привлекаемых для сбора подписей избирателей			
3.2	3.2	210	0,00
На предвыборную агитацию через организации теледиффузирования			
3.3	3.3	220	0,00
На предвыборную агитацию через редакции периодических печатных изданий			
3.4	3.4	750	0,00
На противобюджетные листовки, листовки, сетевые листовки			
3.5	3.5	240	26 400,00
На выпуск и распространение печатных и иных агитационных материалов			
3.6	3.6	250	0,00
На проведение публичных массовых мероприятий			
3.7	3.7	260	0,00
На оплату работ (услуг) информационного и консультационного характера			
3.8	3.8	270	0,00
На оплату других работ (услуг), выполненных (оказанных) юридическими лицами или гражданами РФ по договорам			
3.9	3.9	280	0,00
На оплату иных расходов, непосредственно связанных с проведением избирательной кампании			
4	4	290	0,00
Распределено неизрасходованного остатка средств фонда пропорционально перечисленным в избирательный фонд денежным средствам			
5	5	300	0,00
Остаток средств фонда на дату сдачи отчета (завершается банковской справкой)			

Правильность сведений, указанных в настоящем финансовом отчете подтверждаю, других денежных средств, минуя избирательный фонд, на организацию и проведение избирательной кампании не привлекалось.

Кандидат 12.09.2023 А.В. Поляков

(подпись, дата) (инициалы, фамилия)

Донские инвесторы могут обратиться в совет по инвестициям для разрешения разногласий и споров

В Ростовской области с 2022 года введен региональный инвестиционный стандарт, в рамках которого совет по инвестициям при губернаторе Ростовской области был наделен функцией по разрешению разногласий и споров, возникающих у инвестора в ходе реализации инвестиционного проекта.

Донские инвесторы могут направить на электронную почту mineson_ro@donland.ru заявление на имя губернатора Ростовской области, изложив суть проблемы.

Вопрос будет рассмотрен на заседании коллегиального органа.

Территориальная избирательная комиссия
Матвеево-Курганского района
Ростовской области

ПОСТАНОВЛЕНИЕ

11 сентября 2023 г. № 75-5 п. Матвеев Курган

**О результатах выборов депутата Законодательного Собрания
Ростовской области седьмого созыва по одномандатному
избирательному округу № 24
Матвеево-Курганский избирательный округ**

На основании первых экземпляров протоколов № 1 Территориальной избирательной комиссии Матвеево-Курганского района Ростовской области, Территориальной избирательной комиссии Неклиновского района Ростовской области, Территориальной избирательной комиссии г. Таганрога (восточная) Ростовской области, Территориальной избирательной комиссии г. Таганрога (западная) Ростовской области об итогах голосования на выборах депутатов Законодательного Собрания Ростовской области седьмого созыва по одномандатному избирательному округу № 24 Матвеево-Курганский избирательный округ на соответствующих территориях, путем суммирования содержащихся в этих протоколах данных Территориальная избирательная комиссия Матвеево-Курганского района Ростовской области (с полномочиями окружной избирательной комиссии) определила результаты выборов депутата Законодательного Собрания Ростовской области седьмого созыва по одномандатному избирательному округу № 24 Матвеево-Курганский избирательный округ, о чем составлен протокол № 1 и сводная таблица № 1 о результатах выборов. В голосовании приняло участие 29449 избирателей.

Голоса избирателей, поданные за зарегистрированных кандидатов, распределились следующим образом:

Гревцев Виктор Николаевич	1905 голосов;
Демидов Сергей Александрович	2045 голосов;
Завгородний Валерий Всеволодович	20828 голоса;
Поляков Анатолий Васильевич	2355 голоса;
Стародумов Владимир Юрьевич	1389 голосов.

На основании пунктов 1, 6 статьи 70 Федерального закона от 12.06.2002 № 67-ФЗ «Об основных гарантиях избирательных прав и права на участие в референдуме граждан Российской Федерации», частей 3, 16 статьи 62, части 1 статьи 65 Областного закона от 12.05.2016 № 525-ЗС «О выборах и референдумах в Ростовской области», руководствуясь постановлением Избирательной комиссии Ростовской области от 18.05.2023 № 24-1 «О возложении полномочий окружных избирательных комиссий по выборам депутатов Законодательного Собрания Ростовской области седьмого созыва на территориальные избирательные комиссии»,

Территориальная избирательная комиссия Матвеево-Курганского района Ростовской области ПОСТАНОВЛЯЕТ:

1. Признать выборы депутата Законодательного Собрания Ростовской области седьмого созыва по одномандатному избирательному округу № 24 Матвеево-Курганский избирательный округ состоявшимися и действительными.
2. Утвердить протокол № 1 Окружной избирательной комиссии о результатах выборов по одномандатному избирательному округу № 24 Матвеево-Курганский избирательный округ.
3. Утвердить сводную таблицу № 1 Окружной избирательной комиссии о результатах выборов по одномандатному избирательному округу № 24 Матвеево-Курганский избирательный округ.
4. Признать избранным по одномандатному избирательному округу № 24 Матвеево-Курганский избирательный округ зарегистрированного кандидата в депутаты Законодательного Собрания Ростовской области седьмого созыва Завгороднего Валерия Всеволодовича, 1972 года рождения, который получил наибольшее число голосов избирателей по отношению к другим кандидатам.
5. Секретарю Территориальной избирательной комиссии Матвеево-Курганского района Ростовской области обеспечить извещение зарегистрированного кандидата Завгороднего Валерия Всеволодовича, избранного депутатом Законодательного Собрания Ростовской области седьмого созыва по одномандатному избирательному округу № 24 Матвеево-Курганский избирательный округ, о необходимости представления в пятидневный срок в Территориальную избирательную комиссию Матвеево-Курганского района Ростовской области копии приказа (иного документа) об освобождении его от обязанностей, несомнимых со статусом депутата Законодательного Собрания Ростовской области, либо копий документов, удостоверяющих подачу в установленный срок заявления об освобождении от указанных обязанностей.
6. Направить копию настоящего постановления, первые экземпляры протокола № 1 и сводной таблицы № 1 Окружной избирательной комиссии о результатах выборов по одномандатному избирательному округу № 24 Матвеево-Курганский избирательный округ в Избирательную комиссию Ростовской области.
7. Направить настоящее постановление в средства массовой информации.
8. Разместить настоящее постановление на сайте Окружной избирательной комиссии одномандатного избирательного округа № 24 Матвеево-Курганский избирательный округ в информационно-телекоммуникационной сети «Интернет».

Председатель комиссии О.Н. ГАЛИЧЕНКО
Секретарь комиссии Н.А. МИРОНОВА

**Донских студентов приглашают к участию
в проекте «История в медиа»**

До 25 сентября продолжится заявочная кампания лаборатории творческих индустрий «История в медиа».

Для участия в проекте студентам колледжей и вузов Ростовской области нужно записать мотивационное видео длиной до двух минут, разместить его в социальной сети с хэштегами #подвигРФ #интернетбезугроз #историявмедиа. Зарегистрироваться на сайте Подвиг.РФ и заполнить форму во вкладке «Конкурсы» (обязательно добавить ссылку на размещенное мотивационное видео).

Лаборатория творческих индустрий «История в медиа» – это образовательная программа и одновременно площадка для формирования сообщества неравнодушных студентов Ростовской области, готовых освещать подвиги своих земляков, продвигать традиционные ценности и мотивировать сверстников к изучению истории России в медиапространстве.

Проект реализуется АНО «Интернет без угроз» в партнерстве с Национальным центром информационного противодействия терроризму и экстремизму в образовательной среде и сети Интернет (НЦПТИ) и министерством общего и профессионального образования Ростовской области при грантовой поддержке Агентства развития гражданских инициатив Ростовской области.

Образовательная программа стартует 28 сентября с онлайн-вебинара от представителей НЦПТИ. Также перед слушателями в рамках очных мероприятий 6-8 октября выступят директор Государственного архива Ростовской области Николай Трапш, издатель и главный редактор интернет-СМИ «Бизнес-газета» Виктория Смородина, директор АНО «Интернет без угроз» Александра Быкадорова, представители творческих индустрий.

«История в медиа» завершится презентацией готовых медиапродуктов от участников. В случае успешной защиты проекта студенты получают удостоверения о повышении квалификации установленного образца.

**Сообщение
о проведении открытого конкурса на право заключения концессионного
соглашения в отношении
муниципального имущества муниципального образования
«Алексеевское сельское поселение»**

В соответствии с постановлением Администрации Алексеевского сельского поселения от 01.09.2023 № 88 «О заключении концессионного соглашения в отношении муниципального имущества муниципального образования «Алексеевское сельское поселение», Администрация Алексеевского сельского поселения Матвеево-Курганского района Ростовской области сообщает о проведении открытого конкурса на право заключения концессионного соглашения в отношении муниципального имущества муниципального образования «Алексеевское сельское поселение» (далее – Конкурс).

Концедент: Муниципальное образование «Алексеевское сельское поселение» Матвеево-Курганского района Ростовской области, в лице главы Администрации Алексеевского сельского поселения Матвеево-Курганского района Ростовской области Немашкаловой Елены Владимировны. Почтовый адрес и место нахождения: 346972, Ростовская область, Матвеево - Курганский район, с. Алексеевка, ул. Гагарина, д. 32, тел. 8 (86341) 3-32-21, официальный сайт в сети «Интернет» - www.adm-alekseevskoe.ru.

Реквизиты счетов: Наименование получателя платежа: УФК по Ростовской области (Администрация Алексеевского сельского поселения, л/с 03583104150) ИНН 6119008590, КПП 611901001, ОКТМО 60631405, р/сч 03231643606314055800, наименование банка – ОТДЕЛЕНИЕ РОСТОВ-НА-ДОНУ БАНКА РОССИИ/УФК по Ростовской области г. Ростов-на-Дону, БИК 016015102, Единый казначейский счет – 40102810845370000050.

Объект концессионного соглашения: муниципальное имущество - газопровод среднего и низкого давления (с установкой ГРПШ), местоположение: Россия, Ростовская обл., Матвеево-Курганский район, от жилого дома №4 ул. Калинина с.Александровка в юго-западном направлении до жилого дома №47 ул. Комсомольская с.Александровка.

Срок действия концессионного соглашения: 5 (пять) лет с даты заключения концессионного соглашения.

Требования к участникам конкурса:

1. Заявителем является индивидуальный предприниматель, российское или иностранное юридическое лицо либо действующее без образования юридического лица по договору простого товарищества (договору о совместной деятельности) два и более указанных юридических лица.
2. Отсутствие решения о ликвидации юридического лица - Заявителя или о прекращении физическим лицом - Заявителем деятельности в качестве индивидуального предпринимателя.
3. Отсутствие решения о признании Заявителя банкротом или об открытии конкурсного производства в отношении него.
4. Отсутствие решения о приостановлении деятельности Заявителя в порядке, предусмотренном Кодексом Российской Федерации об административных правонарушениях, на день рассмотрения заявки на участие в Конкурсе.
5. Иметь лицензии, допуски и разрешения, необходимые для осуществления деятельности, предусмотренной концессионным соглашением.
6. В случае если Заявителем выступают действующие без образования юридического лица по договору простого товарищества (договору о совместной деятельности) два и более юридических лица, то требованиям, установленным настоящим разделом, должно соответствовать каждое юридическое лицо - участник указанного простого товарищества.
7. Отсутствие недоимки по налогам, сборам, задолженности по иным обязательным платежам в бюджеты бюджетной системы Российской Федерации (за исключением сумм, на которые предоставлены отсрочка, рассрочка, инвестиционный налоговый кредит в соответствии с законодательством Российской Федерации о налогах и сборах, которые реструктурированы в соответствии с законодательством Российской Федерации, по которым имеется вступившее в законную силу решение суда о признании обязанности лица по уплате этих сумм исполненной) за прошедший календарный год, размер которых превышает двадцать пять процентов балансовой стоимости активов лица, по данным бухгалтерской (финансовой) отчетности за последний отчетный период.

Критерии Конкурса и параметры критериев Конкурса указаны в приложении к Конкурсной документации. Порядок, место и срок предоставления конкурсной документации: конкурсная документация предоставляется в конкурсную комиссию на основании поданного по почте либо нарочно в письменной форме заявления любого заинтересованного лица в течение двух рабочих дней со дня получения соответствующего заявления, по адресу: 346972, Ростовская область, Матвеево - Курганский район, с. Алексеевка, ул. Гагарина, д. 32, с 08.00 до 12.00 и с 13.00 до 16.00 по местному времени в рабочие дни. Также конкурсная документация доступна для ознакомления на официальных сайтах www.torgi.gov.ru и www.adm-alekseevskoe.ru.

Размер платы, взимаемой концедентом за предоставление конкурсной документации: конкурсная документация предоставляется заявителям на безвозмездной основе. Место нахождения, почтовый адрес, номера телефонов конкурсной комиссии: конкурсная

комиссия располагается по адресу: 346972, Ростовская область, Матвеево - Курганский район, с. Алексеевка, ул. Гагарина, д. 32, тел. 8 (86341) 3-32-21.

Порядок, место и срок предоставления заявок на участие в конкурсе: Заявки на участие в Конкурсе представляются Заявителем, либо лицом, уполномоченным действовать от имени Заявителя, в конкурсную комиссию, расположенную по адресу: 346972, Ростовская область, Матвеево - Курганский район, с. Алексеевка, ул. Гагарина, д. 32, в запечатанном конверте с пометкой: «ЗАЯВКА НА УЧАСТИЕ В КОНКУРСЕ НА ПРАВО ЗАКЛЮЧЕНИЯ КОНЦЕССИОННОГО СОГЛАШЕНИЯ В ОТНОШЕНИИ МУНИЦИПАЛЬНОГО ИМУЩЕСТВА МУНИЦИПАЛЬНОГО ОБРАЗОВАНИЯ «АЛЕКСЕЕВСКОЕ СЕЛЬСКОЕ ПОСЕЛЕНИЕ»». Дата и время начала предоставления заявок: 18.09.2023 с 08 час. 00 мин. по московскому времени. Дата и время окончания предоставления заявок: 30.10.2023 в 9 час. 00 мин. по московскому времени.

Заявки на участие в конкурсе должны отвечать требованиям, установленным конкурсной документацией, и содержать документы и материалы, предусмотренные конкурсной документацией и подтверждающие соответствие заявителя требованиям, предъявляемым к участникам конкурса.

Размер задатка, порядок и сроки его внесения, реквизиты счета, на который вносится задаток: требование о внесении задатка, а также размер задатка не установлен.

Порядок, место и срок предоставления конкурсных предложений: конкурсное предложение оформляется на русском языке в письменной форме в двух экземплярах (оригинал и копия), каждый из которых удостоверяется подписью участника конкурса, и представляется в конкурсную комиссию в отдельном запечатанном конверте с пометкой «КОНКУРСНОЕ ПРЕДЛОЖЕНИЕ ПО КОНКУРСУ НА ПРАВО ЗАКЛЮЧЕНИЯ КОНЦЕССИОННОГО СОГЛАШЕНИЯ В ОТНОШЕНИИ МУНИЦИПАЛЬНОГО ИМУЩЕСТВА МУНИЦИПАЛЬНОГО ОБРАЗОВАНИЯ «АЛЕКСЕЕВСКОЕ СЕЛЬСКОЕ ПОСЕЛЕНИЕ»».

К конкурсному предложению прилагается удостоверенная подписью участника конкурса опись представленных им документов и материалов в двух экземплярах, оригинал которой остается в конкурсной комиссии, копия – у участника конкурса.

Конкурсные предложения представляются по вышеуказанному адресу расположения конкурсной комиссии с 08 час. 00 мин., по местному времени с 08.11.2023 г., кроме перерыва на обед с 12 час. 00 мин. по 13 час. 00 мин., до 10 час. 00 мин. 12.02.2024 г.

Конкурсные предложения должны отвечать требованиям, установленным к таким предложениям конкурсной документацией, и содержать документы и материалы, предусмотренные конкурсной документацией и подтверждающие соответствие участников требованиям, предъявляемым к участникам конкурса.

Место, дата и время вскрытия конвертов с заявками на участие в конкурсе: конверты с заявками на участие в конкурсе вскрываются на заседании конкурсной комиссии по адресу: 346972, Ростовская область, Матвеево - Курганский район, с. Алексеевка, ул. Гагарина, д. 32, 30.10.2023 г. в 10 час. 00 мин. по местному времени.

Место, дата и время вскрытия конвертов с конкурсными предложениями: Конверты с конкурсными предложениями вскрываются на заседании конкурсной комиссии по адресу: 346972, Ростовская область, Матвеево - Курганский район, с. Алексеевка, ул. Гагарина, д. 32, в 10 час. 00 мин. по местному времени 12.02.2023 г.

Порядок определения победителя конкурса: Победителем конкурса признается Участник конкурса, предложивший наилучшие условия, определяемые в порядке, предусмотренном конкурсной документацией. В случае, если два и более конкурсных предложения содержат равные наилучшие условия, Победителем конкурса признается Участник конкурса, раньше других указанных Участников конкурса представивший в конкурсную комиссию Конкурсное предложение.

Срок подписания членами конкурсной комиссии протокола о результатах проведения конкурса: 16.02.2023 г.

Срок подписания концессионного соглашения: концедент в течение 5 (пяти) рабочих дней со дня подписания членами конкурсной комиссии протокола о результатах проведения Конкурса направляет Победителю конкурса экземпляр указанного протокола, проект концессионного соглашения, включающий в себя условия этого соглашения, определенные решением о заключении концессионного соглашения, конкурсной документацией и представленным Победителем конкурса конкурсным предложением. Концессионное соглашение должно быть подписано в срок 20 рабочих дней со дня направления такому Участнику Конкурса проекта концессионного соглашения.

Конкурсная комиссия



**Выкачка
выгребных,
сливных ям,
септиков.**
Телефон:
+7-918-565-13-13.

3-22

ПРОДАЕТСЯ двухкомнатная квартира Матвеев Курган Ростовской обл. пер. Спортивный д. 9. 2:1 квартира не угловая, теплая, уютная. Установлены металлические двери, счетчики на газ, воду, свет. Отопление газовое. Котел и нагревательный бак на воду новые, фильтр на воду. Состояние подъезда хорошее, соседи доброжелательные. Имеется небольшой участок для зелени возле дома. Рядом магазины. До ж/д и авто вокзала можно доехать за 10 мин. Обращаться по всем вопросам по тел. +7-949-412-56-50.

109-13

ПРОДАЕТСЯ УСАДЬБА в с. Кульбаково, ул. Таганрогская, д. 62. Есть вода и свет, газ рядом. Участок 3481 кв.м. Тел. 8-918-529-92-15.

69-6

В п. Матвеев Курган ул. Шолохова, (район 3-й школы), продается однокомнатная квартира, общая площадь 31 кв. м., 2 этаж, цена 1200000 р. Телефон 8-952-565-84-39.

66-2

**Монтаж натяжных потолков,
фотопечать, монтаж
светильников, люстр. Гарантия 10 лет!**
Тел. 8-900-121-20-97.

50-15

Расписание Богослужений
в храме праведного Павла Таганрогского
п. Матвеев-Курган, ул. Садовая, 2 «В»
на сентябрь 2023 года.
Храм открыт ежедневно с 8:00 до 18:00.
В церковной лавке храма имеется большой
ассортимент литературы и утвари

Телефон храма + 7 (863) 413-16-36
каждый вторник с 13-00 до 15-00

13 сентября Среда	Положение честного пояса Пресвятой Богородицы	10:00 молебен с акафистом святителю Спиридону Тримифунтскому. Чтение сорокоустов.
14 сентября Четверг	Начало индикта – церковное новолетие Преподобного Симеона Столпника	10:00 - молебен с акафистом святителю Николаю Чудотворцу. Чтение сорокоустов.
15 сентября Пятница	Мученика Маманта, отца его Феодора и матери Руфины	10:00 - молебен с акафистом перед иконой Божией Матери Казанская. Чтение сорокоустов.
16 сентября Суббота	Священномученика Анфима, епископа Никомидийского	07:30 – Исповедь. Во время исповеди чтается правило ко Причастию. 08.00 – Часы. Божественная Литургия. Молебен о воинах, сражающихся на поле брани во дни сия. 17.00 – Вечернее богослужение. Исповедь.
17 сентября Воскресенье	Неделя 15-я по Пятидесятнице, Священномученика Вавилы, епископа Великой Антиохии	07:30 – Исповедь. Во время исповеди чтается правило ко Причастию. 08.00 – Водосвятный молебен. Часы. Божественная литургия. 15.00 – Акафист с молебном праведному Павлу Таганрогскому.

ПРОДАЕТСЯ ЖИЛОЙ ДОМ
в центре Матвеев Кургана по адресу:
переулок Новый, дом № 6,
рядом с Центральным рынком.
В доме три этажа 600 кв. м.
Спортивный зал 220 кв. м.
Гараж на две машины 60 кв. м.
Пристройка 70 кв. м.
Земельный участок 10,7 соток.
Дом можно использовать под офис,
гостиницу или реабилитационный центр.
Тел. 8-918-585-63-75.

**СТЯГИВАНИЕ И УКРЕПЛЕНИЕ
ТРЕСНУВШИХ ДОМОВ И ДРУГИХ ЗДАНИЙ.**
Тел. 8-928-767-05-01.

27-3

ПРОДАЕТСЯ КВАРТИРА
в 2-х квартирном доме 55,6 кв.м.
жилая площадь. Состояние жилое, имеются
гараж, хоз. постройки, летняя кухня,
за огородом река Миус, зем. уч. 9 соток.
Адрес п. Крынка, ул Ростовская, 30 кв. 2.
Тел. 8-928-545-74-51, 8-952-579-57-26.

67-1

СДАЕТСЯ ДОМ с последующим выкупом.
Газ, вода своя, новая пристройка - кухня, с/у
с теплым полом, свежая электрика.
с. Крюково, Куйбышевского р-на.
Договор нотариально оформим.
Тел. + 7-918-587-64-94, +7 -918-896-59-97.

134-15

Земельный участок 25 сток с домом 53,6 м²,
в районе якоря. Цена договорная.
Тел. 8-908-190-97-47.

132-2

**БРИГАДА СТРОИТЕЛЕЙ
ВЫПОЛНИТ
РАБОТЫ:**
**КРЫШИ, ПОЛЫ, ФУНДАМЕНТ,
САЙДИНГ, ХОЗБЛОКИ,
КРЫЛЬЦО, ОТМОСТКИ, ЗАБОРЫ,
НАВЕСЫ**
ДОСТУПНЫЕ ЦЕНЫ!
8-953-120-00-14

142-3

ПРОДАМ можжевелник казачий
(для живой изгороди), хосты,
юкки пестролистые 2 вида, лилии,
бульденеж, недорого.
Тел.8-908-502-62-13, 8-928-119-56-12.
Все вопросы по телефону.

74-2

ПРОДАЕТСЯ ДОМ
Политотдельское пер. Садовый 3, в/у,
хоз. постройки, скважина, 27 соток земли.
Тел. 8-938-113-88-52.

73-2

КУРЫ-НЕСУШКИ
высокой яйценоскости.
Доставка.
Тел. 8-961-295-84-63.

75-1

В хуторе Староротовка продается тёплый дом из
кирпича 57,9 кв.м. установлен
на участке 6 соток. Двор на двух хозяев.
Установлены окна ПВХ, новое отопление,
частично с мебелью, газ, свет, вода,
летняя кухня, сарай, навес
для машины со смотровой ямой, погреб, сад, ого-
род, фундамент под летний душ и туалет,
отдельная сливная яма.
Улица хорошая, в шаговой доступности: детский
сад, магазины, почта, стоматология,
сельский клуб, автобусная остановка.
Тел. 8-919-885-11-55

76-5

СТРОИМ И РЕМОНТИРУЕМ
• Дома с нуля, бани, беседки;
• Хозблоки, веранды;
• Фундаменты, отмостки.
Выезд на замеры бесплатно!
Оплата по окончании работы!
Тел.: 8-905-457-18-34, 8-913-773-00-35,
8-904-442-62-64.

Реклама 171

В мебельный магазин «ПЕГАС»
требуется грузчик-сборщик.
Заработная плата от 45000 рублей.
Условия работы обсуждаются
при личной встрече.
Обращаться: п. Матвеев Курган,
ул. Донецкая 33 А с 8-00 до 18-00.

77-2

ПРОДАЮ 0,5-0,7 тонн пшеницы
и 0,3 ячменя. Цена договорная.
Не буду жадничать. пер. Пушкинский, 28.

79-2

Детский травматизм на железной дороге

Совершенно обоснованно называют железную дорогу зоной повышенной опасности. Опасность наезда на людей возрастает, особенно в густонаселенных пунктах и пригородных зонах.

Под колесами железнодорожного транспорта ежегодно получают тяжелые травмы десятки детей и подростков. Немало случаев травматизма со смертельным исходом.

Анализ показывает, что большинство несчастных случаев с детьми происходит во время каникул. Самой распространенной причиной травматизма на железной дороге является хождение по путям и переход их в неустановленных местах.

Причиной детского травматизма, в большинстве случаев, является неосторожность подростков, противоправные действия, совершаемые на территории железной дороги, а так же халатность родителей, оставляющих детей без присмотра.

Большой опасности подвергаются себя люди, стремящиеся сэкономить минуту времени, с целью сократить расстояние, преодолеть препятствие в виде стоящего состава, подлезая под вагоны. В любую минуту состав может начать двигаться, и этого окажется достаточно, чтобы получить тяжелые травмы.

Помните, что опасно для жизни – оставлять детей и позволять им играть вблизи железной дороги.

Уважаемые взрослые, не оставайтесь равнодушными к шалостям детей вблизи железной дороги. Помните, что железная дорога – не место для детских игр!

ОПДН Таганрогского ЛО МВД России на транспорте

■ ОСЗН информирует

Социальная поддержка малоимущим семьям

Отдел социальной защиты населения Администрации Матвеево-Курганского района Ростовской области напоминает, что применяются критерии оценки уровня имущественной обеспеченности при назначении следующих мер социальной поддержки:

- ЕДВ на детей 1-2 года жизни;
- ЕДВ на полноценное питание (беременным женщинам, кормящим матерям, детям в возрасте до 3-х лет;
- пособие на ребенка;
- региональный материнский капитал.

Так же определено право на указанные меры социальной поддержки для семей, в собственности которых имеются:

- не более одного жилого помещения либо имеются два и более жилых помещений, общая площадь которых составляет не более 18 кв.м. на каждого члена семьи. В случае, если в составе семьи имеется инвалид, в том числе ребенок-инвалид, страдающий тяжелыми формами хронических заболеваний, дающих право на дополнительную жилую площадь, предусмотренных перечнем, устанавливаемым уполномоченным Правительством РФ федеральным органом исполнительной власти, при оценке нуждаемости исходя из имущественной обеспеченности норматив общей площади находящихся в собственности членов семьи жилых помещений увеличивается на 18 кв.м. в отношении каждого такого инвалида.
- не более одного легкового автомобиля на семью либо имеются два легковых автомобиля на семью, срок эксплуатации которых превышает пять лет.

Не учитывается легковой автомобиль, специально оборудованный для использования инвалидом, в том числе полученный через органы социальной защиты населения, легковой автомобиль, имеющий более пяти мест для сидения и полученный многодетной семьей, имеющей четырех и более детей, либо приобретенный за счет средств регионального материнского капитала.

Меры социальной поддержки не предоставляются семьям при их несоответствии хотя бы одному из критериев оценки нуждаемости исходя из имущественной обеспеченности.

РЕКЛАМА

«РОДНИКА» 3-16-07

ПОНЕДЕЛЬНИК, 18 СЕНТЯБРЯ

1-Й КАНАЛ
05:00 Телеканал «Доброе утро». 16+
09:00, 12:00, 15:00 Новости (с субтитрами). 16+
09:20 Премьера. «Анти-Фейк». 16+
10:00 «Жить здорово!» 16+
10:50, 12:15, 17:00, 18:30 Информационный канал. 16+
15:15 Премьера. «Давай поженимся!». 16+
16:05 «Мужское / Женское». 16+
18:00 Вечерние новости (с субтитрами). 16+
19:55 Премьера. «Куклы наследника Тутти». 16+
21:00 «Время». 16+
22:00 Т/с «Угрюм-река». 16+
23:00 «Большая игра». 16+
00:00 ПОДКАСТ.ЛАБ «Пусть не говорят, пусть читают». 16+
00:45 ПОДКАСТ.ЛАБ «АстроУмные». 16+
01:25 ПОДКАСТ.ЛАБ «Неформат». 16+
02:05 ПОДКАСТ.ЛАБ «Креативные индустрии». 16+
02:45, 03:05 ПОДКАСТ.ЛАБ «Антропология». 16+
03:00 Новости. 16+
03:25 ПОДКАСТ.ЛАБ «Космические истории». 16+
04:00 ПОДКАСТ.ЛАБ «Легкие деньги». 16+
КАНАЛ «РОССИЯ-1»
05:00, 09:30 Утро России. 16+
09:00, 14:30, 21:05 Вести. Местное время. 16+
09:55 О самом главном. 12+
11:00, 14:00, 16:00, 20:00 Вести. 16+
11:30, 17:30 «60 минут». 12+
14:55 «Наши». 12+
16:30 «Малахов». 16+
21:20 Т/с «Спаская. Новые серии». 16+
23:25 Вечер с Владимиром Соловьёвым. 12+
02:05 Т/с «Тайны следствия». 12+
03:45 Т/с «Семейный детектив». 16+
04:34 Перерыв в вещании. 16+
«МАТЧ ТВ (Россия 2)»
06:00 «Игра миллионов». 12+
06:30 «Всё о главном». 12+
07:00, 10:00, 12:50 Новости. 16+
07:05, 21:15, 23:45 Все на Матч! 16+
10:05 Д/ф «Самый лучший тренер в мире - Павел Федорыч Садырин!» 12+
11:30 Футбол. МИР Российской Премьер-Лиги. Обзор тура. 6+
12:30 Специальный репортаж. 12+
12:55 «Есть тема!» 16+
13:55 Регби. «Енисей-СТМ» (Красноярск) - «Металлург» (Новокузнецк). PARI Чемпионат России. 16+
15:55 Футбол. «Тюмень» - «Родина» (Москва). МЕЛБЕТ-Первая Лига. 16+
18:00 «Громко». 16+
18:55 Хоккей. ЦСКА - «Локомотив» (Ярославль). Фонбет Чемпионат КХЛ. Прямая трансляция. 16+
21:40 Футбол. «Верона» - «Болонья». Чемпионат Италии. 16+
00:40 Борьба. Чемпионат мира. Трансляция из Сербии. 12+
01:10 Смешанные единоборства. А. Грассо - В. Шевченко. UFC. 16+
02:55 Футбол. «Коринтианс» - «Гремио». Чемпионат Бразилии. 16+
05:00 Футбол. Журнал Лиги чемпионов. 6+
05:30 География спорта. 12+
«ДОН-24»
06:00 УТРО (0+)
09:45 Поговорите с доктором (12+)
10:15 Дон гостеприимный (12+)
10:45 Д/ц «Предки на-

ших предков» (12+)
11:30 Д/ц «Магия вкуса» (12+)
12:15 Закон и порядок (12+)
12:30 Станица-на-Дону (12+)
13:00 Д/ц «Один день в городе» (12+)
13:30 Д/ц «Дело №» (12+)
14:00 Новости (12+)
14:15 Точка на карте (12+)
14:30 Д/ц «Магия вкуса» (12+)
15:30 Т/с «Любовь не делится на два» (12+)
17:15 Разговоры у капота (12+)
17:45 Производим на Дону (12+)
18:00 Новости (12+)
18:30 Время с пользой (12+)
18:45 Взлётная полоса (12+)
19:00 Т/с «Вероника. Потерянное счастье» (12+)
20:00 Новости (12+)
20:30 Т/с «Вероника. Потерянное счастье» (12+)
21:30 Т/с «Сын за отца» (16+)
23:15 Станица-на-Дону (12+)
23:45 Телешоу «Ночной дождь» (12+)
00:15 Т/с «Блудный сын» (16+)
02:05 Д/ц «Бастионы России» (6+)
02:50 Большой экран (12+)
03:00 Дон гостеприимный (12+)
03:30 Разговоры у капота (12+)
04:00 Д/ц «Дело №» (12+)
«5-Й КАНАЛ»
05:00 «Известия». 16+
05:30 Х/ф «Отставник». 16+
06:15 Х/ф «Отставник». 16+
07:05 Х/ф «Отставник-2. Своих не бросаем». 16+
08:55 «Знание - сила». 0+
09:00 «Известия». 16+
09:30 Т/с «Глухарь. Возвращение». 16+
10:25 Т/с «Глухарь. Возвращение». 16+
11:25 Т/с «Глухарь. Возвращение». 16+
12:25 Т/с «Глухарь. Возвращение». 16+
13:00 «Известия». 16+
13:30 Т/с «Глухарь. Возвращение». 16+
14:05 Т/с «Глухарь. Возвращение». 16+
15:05 Т/с «Глухарь. Возвращение». 16+
16:05 Т/с «Глухарь. Возвращение». 16+
17:00 «Известия». 16+
17:30 Т/с «След». 16+
21:25 Т/с «Свои-6». 16+
00:00 «Известия. Итоговый выпуск». 16+
00:30 Т/с «Свои-5». 16+
02:40 Т/с «След». 16+
03:55 Т/с «Прокурорская проверка». 16+
«ЗВЕЗДА»
05:25 Т/с «Анакоп». 16+
07:00 «Сегодня утром». 12+
09:00, 13:00, 17:00, 19:00 Новости дня. 16+
09:15, 21:00 «Открытый эфир». 16+
11:00 Х/ф «Ошибка резидента». 12+
12:35, 13:25, 15:05, 15:25, 17:15, 03:20 Т/с «Братство десанта». 16+
15:00 Военные новости. 16+
18:00 Д/с «Битва оружейников». 16+
18:50 «Специальный репортаж». 16+
19:55 «По горячим следам». 16+
20:10 «Ищу своих». 12+
22:45 «Между тем» с Натальей Метлиной. 12+
23:15 Д/с «Двенадцать кремлей России». 12+
23:45 Т/с «Рожденная революцией». 12+
02:30 Д/ф «Без свидетелей. Павел Фитин против Шелленберга». 12+
«ДОН-24»
06:00 УТРО (0+)
09:45 Время - местное (12+)
10:00 Взлётная полоса (12+)
10:15 Вы хотите поговорить об этом? (12+)

ВТОРНИК, 19 СЕНТЯБРЯ

1-Й КАНАЛ
05:00 Телеканал «Доброе утро». 16+
09:00, 12:00, 15:00 Новости (с субтитрами). 16+
09:20 Премьера. «Анти-Фейк». 16+
10:00 «Жить здорово!» 16+
10:50, 12:15, 17:00, 18:30 Информационный канал. 16+
15:15 Премьера. «Давай поженимся!». 16+
16:05 «Мужское / Женское». 16+
18:00 Вечерние новости (с субтитрами). 16+
19:55 Премьера. «Куклы наследника Тутти». 16+
21:00 «Время». 16+
22:00 Т/с «Угрюм-река». 16+
23:00 «Большая игра». 16+
00:00 Д/ф Премьера. «Огневое превосходство Аркадия Шипунова». Ко Дню оружейника. 12+
01:05 ПОДКАСТ.ЛАБ «Все хотят летать». 16+
01:45 ПОДКАСТ.ЛАБ «Жизнь замечательных». 16+
02:20 ПОДКАСТ.ЛАБ «20 лет спустя». 16+
03:00 Новости. 16+
03:05 ПОДКАСТ.ЛАБ «Письма». 16+
03:40 ПОДКАСТ.ЛАБ «Обязательно к прочтению». 16+
КАНАЛ «РОССИЯ-1»
05:00, 09:30 Утро России. 16+
09:00, 14:30, 21:05 Вести. Местное время. 16+
09:55 О самом главном. 12+
11:00, 14:00, 16:00, 20:00 Вести. 16+
11:30, 17:30 «60 минут». 12+
14:55 «Наши». 12+
16:30 «Малахов». 16+
21:20 Т/с «Спаская. Новые серии». 16+
23:25 Вечер с Владимиром Соловьёвым. 12+
02:05 Т/с «Тайны следствия». 12+
03:45 Т/с «Семейный детектив». 12+
04:34 Перерыв в вещании. 16+
«МАТЧ ТВ (Россия 2)»
06:00 «Игра миллионов». 12+
06:30 «Наши иностранцы». 12+
07:00, 08:30, 14:40 Новости. 16+
07:05, 19:15, 00:00 Все на Матч! 16+
08:35 Летний биатлон. Альфа-Банк Чемпионат России. Индивидуальная гонка. Мужчины. 16+
10:25 «Легендарные клубы». 12+
11:25 Специальный репортаж. 12+
11:45 Летний биатлон. Альфа-Банк Чемпионат России. Индивидуальная гонка. Женщины. 16+
13:25 «Есть тема!» 16+
14:45 Футбол. «Краснодар» - «Динамо» (Москва). FONBET Кубок России. Прямая трансляция. 16+
17:00 Футбол. «Пари НН» (Нижний Новгород) - «Спартак» (Москва). FONBET Кубок России. Прямая трансляция. 16+
19:30 Футбол. «Милан» (Италия) - «Ньюкасл» (Англия). Лига чемпионов. Прямая трансляция. 16+
21:45 Футбол. ПСЖ (Франция) - «Боруссия» (Дортмунд, Германия). Лига чемпионов. 16+
00:55 Футбол. «Манчестер Сити» (Англия) - «Црвена Звезда» (Сербия). Лига чемпионов. 6+
02:55 Борьба. Чемпионат мира. 12+
06:00 УТРО (0+)
09:45 Время - местное (12+)
10:00 Взлётная полоса (12+)
10:15 Вы хотите поговорить об этом? (12+)

10:45 Т/с «Вероника. Потерянное счастье» (12+)
12:30 Время - местное (12+)
12:45 Производим на Дону (12+)
13:00 Д/ц «Один день в городе» (12+)
13:30 Д/ц «Дело №» (12+)
14:00 Новости (12+)
14:15 Ж или б - ли-на-Дону (12+)
14:30 Д/ц «Магия вкуса» (12+)
15:00 Д/ц «Один день в городе» (12+)
15:30 Т/с «Любовь не делится на два» (12+)
17:15 Точка на карте (12+)
17:30 Время с пользой (12+)
17:45 Время - местное (12+)
18:00 Новости (12+)
18:15 Касается каждого (0+)
19:00 Т/с «Вероника. Потерянное счастье» (12+)
20:00 Новости (12+)
20:30 Т/с «Вероника. Потерянное счастье» (12+)
21:30 Т/с «Сын за отца» (16+)
23:15 Время - местное (12+)
23:30 Точка на карте (12+)
23:45 Телешоу «Ночной дождь» (12+)
00:15 Т/с «Блудный сын» (16+)
02:05 Д/ц «Бастионы России» (6+)
03:45 Производим на Дону (12+)
04:00 Д/ц «Дело №» (12+)
«5-Й КАНАЛ»
05:00 «Известия». 16+
05:25 Х/ф «Отставник-3». 16+
06:55 Т/с «Глухарь. Возвращение». 16+
07:55 Т/с «Глухарь. Возвращение». 16+
08:55 «Знание - сила». 0+
09:00 «Известия». 16+
09:30 Т/с «Глухарь. Возвращение». 16+
10:25 Т/с «Глухарь. Возвращение». 16+
11:25 Т/с «Глухарь. Возвращение». 16+
12:25 Т/с «Глухарь. Возвращение». 16+
13:00 «Известия». 16+
13:30 Т/с «Глухарь. Возвращение». 16+
14:05 Т/с «Глухарь. Возвращение». 16+
15:05 Т/с «Глухарь. Возвращение». 16+
16:05 Т/с «Глухарь. Возвращение». 16+
17:00 «Известия». 16+
17:30 Т/с «След». 16+
21:25 Т/с «Свои-6». 16+
00:00 «Известия. Итоговый выпуск». 16+
00:30 Т/с «Свои-5». 16+
02:40 Т/с «След». 16+
03:55 Т/с «Прокурорская проверка». 16+
«ЗВЕЗДА»
05:05, 12:35, 13:25, 15:05, 15:25, 17:15, 03:30 Т/с «Братство десанта». 16+
07:00 «Сегодня утром». 12+
09:00, 13:00, 17:00, 19:00 Новости дня. 16+
09:15, 21:00 «Открытый эфир». 16+
11:00 Х/ф «Ошибка резидента». 12+
11:00 Х/ф «Ошибка резидента». 12+
11:00 Х/ф «Ошибка резидента». 12+
15:00 Военные новости. 16+
18:00 Д/с «Битва оружейников». 16+
18:50 «Специальный репортаж». 16+
19:55 «По горячим следам». 16+
20:10 Д/с «Улика из прошлого». 16+
22:45 «Между тем» с Натальей Метлиной. 12+
23:15 Д/с «Двенадцать кремлей России». 12+
23:45 Т/с «Рожденная революцией». 12+
02:50 Д/с «Легендарные самолеты». 16+
05:05, 12:35, 13:25, 15:05, 15:25, 17:15, 03:30 Т/с «Братство десанта». 16+
07:00 «Сегодня утром». 12+
09:00, 13:00, 17:00, 19:00 Новости дня. 16+
09:15, 21:00 «Открытый эфир». 16+
11:00 Х/ф «Ошибка резидента». 12+
11:00 Х/ф «Ошибка резидента». 12+
15:00 Военные новости. 16+
18:00 Д/с «Битва оружейников». 16+
18:50 «Специальный репортаж». 16+
19:55 «По горячим следам». 16+
20:10 Д/с «Улика из прошлого». 16+
22:45 «Между тем» с Натальей Метлиной. 12+
23:15 Д/с «Двенадцать кремлей России». 12+
23:45 Т/с «Рожденная революцией». 12+
02:50 Д/с «Легендарные самолеты». 16+
05:05, 12:35, 13:25, 15:05, 15:25, 17:15, 03:30 Т/с «Братство десанта». 16+
07:00 «Сегодня утром». 12+
09:00, 13:00, 17:00, 19:00 Новости дня. 16+
09:15, 21:00 «Открытый эфир». 16+
11:00 Х/ф «Судьба резидента». 12+
15:00 Военные новости. 16+
18:00 Д/с «Битва оружейников». 16+
18:50 «Специальный репортаж». 16+
19:55 «По горячим следам». 16+
20:10 Д/с «Секретные материалы». 16+
22:45 «Между тем» с Натальей Метлиной. 12+
23:15 Д/с «Двенадцать кремлей России». 12+
23:45 Т/с «Рожденная революцией». 12+
03:05 Д/с «Москва - фронту». 16+
«ДОН-24»
06:00 УТРО (0+)
09:45 Вопреки всему (12+)
10:15 Проконсультируйтесь с юристом (12+)
10:45 Т/с «Вероника. Потерянное счастье» (12+)

СРЕДА, 20 СЕНТЯБРЯ

1-Й КАНАЛ
05:00 Телеканал «Доброе утро». 16+
09:00, 12:00, 15:00 Новости (с субтитрами). 16+
09:20 Премьера. «Анти-Фейк». 16+
10:00 «Жить здорово!» 16+
10:50, 12:15, 17:00, 18:30 Информационный канал. 16+
15:15 Премьера. «Давай поженимся!». 16+
16:05 «Мужское / Женское». 16+
18:00 Вечерние новости (с субтитрами). 16+
19:55 Премьера. «Куклы наследника Тутти». 16+
21:00 «Время». 16+
22:00 Т/с «Угрюм-река». 16+
23:00 «Большая игра». 16+
00:00 ПОДКАСТ.ЛАБ «Психика». 16+
00:45 ПОДКАСТ.ЛАБ «Легкие деньги». 16+
01:25 ПОДКАСТ.ЛАБ «Пусть не говорят, пусть читают». 16+
02:05 ПОДКАСТ.ЛАБ «Произвольная программа». 16+
02:45, 03:05 ПОДКАСТ.ЛАБ «Не лыком шиты». 16+
03:00 Новости. 16+
03:25 ПОДКАСТ.ЛАБ «Повара на колесах». 16+
04:00 ПОДКАСТ.ЛАБ «20 лет спустя». 16+
КАНАЛ «РОССИЯ-1»
05:00, 09:30 Утро России. 16+
09:00, 14:30, 21:05 Вести. Местное время. 16+
09:55 О самом главном. 12+
11:00, 14:00, 16:00, 20:00 Вести. 16+
11:30, 17:30 «60 минут». 12+
14:55 «Наши». 12+
16:30 «Малахов». 16+
21:20 Т/с «Спаская. Новые серии». 16+
23:25 Вечер с Владимиром Соловьёвым. 12+
02:05 Т/с «Тайны следствия». 12+
03:45 Т/с «Семейный детектив». 12+
04:32 Перерыв в вещании. 16+
«МАТЧ ТВ (Россия 2)»
06:00, 14:10 «Игра миллионов». 12+
06:30 «Голевая неделя. РФФ». 6+
07:00, 10:00, 12:50, 14:40 Новости. 16+
07:05, 19:15, 00:00 Все на Матч! 16+
10:05, 12:30 Специальный репортаж. 12+
10:25 «Легендарные клубы». 12+
11:25 Футбол. Лига чемпионов. Обзор. 6+
12:55 «Есть тема!» 16+
14:45 Футбол. ЦСКА - «Сочи». FONBET Кубок России. 16+
17:00 Футбол. «Ахмат» (Грозный) - «Зенит» (Санкт-Петербург). FONBET Кубок России. Прямая трансляция. 16+
19:30 Футбол. «Реал» (Мадрид, Испания) - «Унион» (Германия). Лига чемпионов. 16+
21:45 Футбол. «Бавария» (Германия) - «Манчестер Юнайтед» (Англия). Лига чемпионов. 16+
00:55 Футбол. «Арсенал» (Англия) - ПСВ (Нидерланды). Лига чемпионов. 6+
02:55 Борьба. Чемпионат мира. 12+
03:25 Футбол. «Флуминенсе» - «Крузейро». Чемпионат Бразилии. 16+
05:30 География спорта. 12+
«ДОН-24»
06:00 УТРО (0+)
09:45 Вопреки всему (12+)
10:15 Проконсультируйтесь с юристом (12+)
10:45 Т/с «Вероника. Потерянное счастье» (12+)

12:45 Точка на карте (12+)
13:00 Д/ц «Один день в городе» (12+)
13:30 Д/ц «Дело №» (12+)
14:00 Новости (12+)
14:15 Сугубо личное (12+)
14:30 Д/ц «Магия вкуса» (12+)
15:00 Д/ц «Один день в городе» (12+)
15:30 Т/с «Высокая кухня» (12+)
17:15 Вопреки всему (12+)
17:45 Сугубо личное (12+)
18:00 Новости (12+)
18:30 Закон и порядок (12+)
18:45 Взлётная полоса (12+)
19:00 Т/с «Вероника. Потерянное счастье» (12+)
20:00 Новости (12+)
20:30 Т/с «Вероника. Потерянное счастье» (12+)
21:30 Т/с «Сын за отца» (16+)
23:15 Закон и порядок (12+)
23:30 А мне охота да рыбалка (12+)
23:45 Телешоу «Ночной дождь» (12+)
00:15 Т/с «Блудный сын» (16+)
02:05 Д/ц «Бастионы России» (6+)
03:45 Закон и порядок (12+)
04:00 Д/ц «Дело №» (12+)
«5-Й КАНАЛ»
05:00 «Известия». 16+
05:25 Т/с «Глухарь. Возвращение». 16+
06:10 Т/с «Глухарь. Возвращение». 16+
06:55 Т/с «Глухарь. Возвращение». 16+
07:50 Т/с «Глухарь. Возвращение». 16+
08:50 Т/с «Глухарь. Возвращение». 16+
08:55 «Знание - сила». 0+
09:00 «Известия». 16+
09:30 Т/с «Глухарь. Возвращение». 16+
10:25 Т/с «Глухарь. Возвращение». 16+
11:20 Т/с «Глухарь. Возвращение». 16+
12:20 Т/с «Глухарь. Возвращение». 16+
13:00 «Известия». 16+
13:30 Т/с «Глухарь. Возвращение». 16+
13:55 Т/с «Глухарь. Возвращение». 16+
14:50 Т/с «Глухарь. Возвращение». 16+
15:55 Т/с «Глухарь. Возвращение». 16+
17:00 «Известия». 16+
17:30 Т/с «След». 16+
21:25 Т/с «Свои-6». 16+
00:00 «Известия. Итоговый выпуск». 16+
00:30 Т/с «Свои-5». 16+
02:40 Т/с «След». 16+
03:55 Т/с «Прокурорская проверка». 16+
«ЗВЕЗДА»
05:10, 12:45, 13:25, 15:05, 15:25, 17:15, 03:30 Т/с «Братство десанта». 16+
07:00 «Сегодня утром». 12+
09:00, 13:00, 17:00, 19:00 Новости дня. 16+
09:15, 21:00 «Открытый эфир». 16+
11:00 Х/ф «Судьба резидента». 12+
15:00 Военные новости. 16+
18:00 Д/с «Битва оружейников». 16+
18:50 «Специальный репортаж». 16+
19:55 «По горячим следам». 16+
20:10 Д/с «Секретные материалы». 16+
22:45 «Между тем» с Натальей Метлиной. 12+
23:15 Д/с «Двенадцать кремлей России». 12+
23:45 Т/с «Рожденная революцией». 12+
03:05 Д/с «Москва - фронту». 16+
«ДОН-24»
06:00 УТРО (0+)
09:45 Вопреки всему (12+)
10:15 Проконсультируйтесь с юристом (12+)
10:45 Т/с «Вероника. Потерянное счастье» (12+)

ВОСКРЕСЕНЬЕ, 24 СЕНТЯБРЯ

1-й КАНАЛ

06:00 Новости. 16+
06:10, 01:05 ПОДКАСТ.ЛАБ «Не льком шить». 16+
06:55 Играй, гармонь любима! 12+
07:40 «Часовой». 12+
08:10 «Здоровье». 16+
09:20 «Мечталлион». Национальная Лотерея. 12+
09:40 «Непутевые заметки» с Дмитрием Крыловым. 12+
10:00, 12:00 Новости (с субтитрами). 16+
10:15 Премьера. «Жизнь своих». 12+
11:10 Премьера. «Повара на колесах». 12+
12:15 «Видели видео?» 0+
13:50 Х/ф «Тегеран-43». К 100-летию Александра Алова. 12+
16:50 Д/ф «Мужская работа». Фильм Дмитрия Кулько. 16+
18:00 Вечерние новости (с субтитрами). 16+
19:00 «Три аккорда». Финал. 16+
21:00 «Время». 16+
22:35 «Что? Где? Когда?» Осенняя серия игр. 16+
23:45 ПОДКАСТ.ЛАБ «Антропология». 16+
00:25 ПОДКАСТ.ЛАБ «Собралась с мыслями». 16+
01:45 ПОДКАСТ.ЛАБ «Жизнь замечательных». 16+
02:25 ПОДКАСТ.ЛАБ «АстроУмные». 16+
03:00 ПОДКАСТ.ЛАБ «Легкие деньги». 16+
03:35 ПОДКАСТ.ЛАБ «Психика». 16+
04:10 ПОДКАСТ.ЛАБ «Мелодии моей жизни». 16+

КАНАЛ РОССИЯ-1

06:10, 02:15 Х/ф «Отогрей мое сердце». 12+
08:00 Местное время. Воскресенье. 16+
08:35 «Когда все дома с Тимуром Кизяковым». 16+
09:25 Утренняя почта с Николаем Басковым. 16+
10:10 Сто к одному. 16+
11:00, 17:00 Вести. 16+
11:50 Большие перемены. 16+
12:50 Х/ф «Не смей мне говорить «Прощай». 12+
17:50 «Песни от всей души». 12+
20:00 Вести недели. 16+
22:00 Москва. Кремль. Путин. 16+
22:40 Воскресный вечер с Владимиром Соловьевым. 12+
01:30 Д/ф «Выбор». 12+
03:59 Перерыв в вещании. 16+

МАТЧ ТВ (Россия 2)

06:00 Автоспорт. Российская Дрифт серия «Европа». Трансляция из Язани. 6+
07:00, 12:20, 16:20, 18:40 Новости. 16+
07:05, 12:25, 15:25, 17:45, 23:45 Все на Матч! 16+
08:55 Хоккей с мячом. Кубок России. Финал. Прямая трансляция из Кемерово. 16+
11:00 Смешанные единоборства. Р. Физиев - М. Гамрот. UFC. Трансляция из США. 16+
12:55 Регби. «Локомотив-Пенза» - «ВВА-Подмосковье» (Монино). PARI Чемпионат России. Прямая трансляция. 16+
14:55, 01:30 Футбол. Журнал Лиги чемпионов. 6+
16:25 Пляжный футбол. OLIMPBET Кубок России. Финал. Прямая трансляция из Анапы. 16+
18:45 Футбол. «Краснодар» - «Урал» (Екатеринбург). МИР Российская Премьер-Лига. Прямая трансляция. 16+
21:00 «После футбола» с Георгием Черданцевым. 16+
21:40 Футбол. «Торино» - «Рома». Чемпионат Италии. Прямая трансляция. 16+
01:00 Борьба. Чемпионат мира. 12+
02:00 Футбол. «Боруссия»

(Дортмунд) - «Вольфсбург». Чемпионат Германии. 6+
03:55 Баскетбол. Благотворительный матч «Движение вверх». Трансляция из Москвы. 6+
05:30 Здоровый образ. 12+

ДОН-24

06:00 М/ф (6+) Третий возраст
07:00 Третий возраст (12+)
07:15 Касается каждого (12+)
08:00 Новости. Итоги недели (12+)
09:00 Время - местное (12+)
09:30 Точка на карте (12+)
09:45 Станица-на-Дону (12+)
10:15 Поговорите с доктором (12+)
10:45 Закон и порядок (12+)
11:00 Проконсультируйтесь с юристом (12+)
11:30 Д/ц Предки наших предков (12+)
12:15 Д/ц «Первые в мире» (12+)
12:30 Д/ц «Магия вкуса» (12+)
15:00 Д/ф «Дом, где хранится телевидение» (12+)
15:45 Х/ф «Джим Пуговка и машинист Лукас» (6+)
17:45 Т/с «Любовь не делится на два» (12+)
21:00 Футбол. Чемпионат России, 9-й тур. ФК «Ростов» - ФК «ЦСКА» (12+)
23:00 Т/с «Свидетели» (16+)
02:15 Х/ф «Спарринг» (16+)
03:50 Х/ф «И снова горько» (16+)
05:23 Большой экран (12+)
05:30 Д/ц «Один день в городе» (12+)

5-й КАНАЛ

05:00 Т/с «Морские дьяволы-5». 16+
05:50 Х/ф «Ширли-мырли». 16+
08:20 Т/с «Плата по счетчику». 16+
12:15 Т/с «Наш спецназ-2». 16+
17:40 Т/с «Чужой район-2». 16+
23:30 Т/с «Морские дьяволы-5». 16+
02:50 Х/ф «Ширли-мырли». 16+

ЗВЕЗДА

05:05 Х/ф «Марш-бросок. Охота на «Охотника». 16+
09:00 «Новости недели» с Юрием Подкопаевым. 16+
09:25 «Служу России». 12+
09:55 «Военная приемка». 12+
10:40 «Скрытые угрозы» с Николаем Чиндяйкиным. 16+
11:30 «Код доступа». 12+
12:20 «Легенды армии» с Александром Маршалом. 12+
13:15 «Специальный репортаж». 16+
13:40 Т/с «Старое ружье». 16+
18:00 «Главное» с Ольгой Беловой. 16+
19:45 Д/с «Легенды советского сыска». 16+
20:40 Легендарные матчи. 12+
23:25 «Фетисов». 12+
00:10 Х/ф «Запасной игрок». 12+
01:45 Х/ф «День свадьбы придется уточнить». 12+
03:20 Х/ф «Господа Головлевы». 16+
04:50 Д/с «Сделано в СССР». 12+

Кроссворд

1		2		3			4		5		6	7		8	
						9									
10											11				
								12							
13								14					15		
								16							
	17		18		19							20		21	
22						23					24	25			
										26					
27										28			29		
31		32		33	34					35		36		37	38
39										40					
				41											
42											43				
45															

По горизонтали:

1. Хриплые выдыхательные движения. 6. Партия запевалы, исполняемая одним певцом. 9. Путешествие в одну сторону со всем домашним скарбом. 10. Обувь для тех, кто еще не научился ходить. 11. Вестибюль отеля, предназначенный для ожидания или отдыха постояльцев. 12. Брюки в стиле мини. 13. Узкая дорожка в лесу, горах, поле. 15. Разновидность культурных растений, обладающих одинаковыми свойствами и признаками. 16. Электромагнитный прибор для подачи звуковых сигналов. 22. Игра на особых картах с номерами или картинками, которые закрываются фишками. 23. Горящий «глаз» мотоцикла. 24. Отходы обработки металла. 27. Незастроенное, запущенное место близ жилья или на месте бывшего жилья. 28. Передвижение войск в заданный район. 29. «Отражение» солнечного луча. 33. Молодое животное, находящееся при матери. 39. Военизированная карточная масть. 40. Отдача в «заложенники» своего дома. 41. Способ достижения цели, решения конкретной задачи. 42. «Купи мне...», отцу купи порты, у нас в дому большие недоплатки» (С.Есенин). 43. Крупная собака аборигенного типа, предназначенная для работы в упряжке, одна из древнейших пород собак. 44. «Скрепка» для пучка волос. 45. Обстановка, атмосфера, создаваемая кем-либо. 46. Музыкальное согласие, когда «поют в одну дудку».

По вертикали:

1. «Лягальное» средство самозащиты. 2. Чужие волосы в своей причёске. 3. Военная специальность Антуана де Сент-Экзюпери. 4. Преобразование, введенное Петром I, начавшееся с того, что вельможи сбрили бороды и надели европейские платья. 5. Ход, обозначаемый в шахматной нотации двоеточием. 7. Непрерывно возобновляющийся процесс движения капитала. 8. Явление, вечно омрачающее радость покупателя. 9. Последний звук моды. 14. Атмосфера, царящая на ипподроме во время забега рысаков. 17. Мнение, выраженное голосованием. 18. Каждый из тех, кого царь Салтан зазывал, стреляя пушками с пристани. 19. Гипотетическая среда распространения света и радиоволн. 20. «Постамент», установленный на арене для дрессированного льва. 21. Резкий возглас с приказанием, угрозой. 25. Укол в фехтовании, нанесенный по правилам. 26. Набор железа, полезный для здоровья старинного воина. 30. Бурное просыпание реки от зимнего сна. 31. Суэта в цейтноте. 32. Какая часть подзорной трубы повернута к глазу пирата? 34. Какую столицу можно получить, переставив буквы в имени «планеты любви»? 35. Мобильная комнатная перегородка. 36. Одновременное древнерусское челобитье. 37. В древнегреческой мифологии: бог скотоводства и торговли. 38. Что собой представляет ливрея у лакея?

Ответы на кроссворд:

По горизонтали: 1. Кашель. 2. Соло. 3. Перезвон. 4. Пинетки. 5. Вяз. 6. Кашель. 7. Соло. 8. Перезвон. 9. Пинетки. 10. Холл. 11. Кашель. 12. Соло. 13. Перезвон. 14. Пинетки. 15. Холл. 16. Кашель. 17. Соло. 18. Перезвон. 19. Пинетки. 20. Холл. 21. Кашель. 22. Соло. 23. Перезвон. 24. Пинетки. 25. Холл. 26. Кашель. 27. Соло. 28. Перезвон. 29. Пинетки. 30. Холл. 31. Кашель. 32. Соло. 33. Перезвон. 34. Пинетки. 35. Холл. 36. Кашель. 37. Соло. 38. Перезвон.

Директор, главный редактор
ООО «Редакция газеты «Родник»
Н.В.ДУЛИНА

Районная газета
Родник
Выходит с сентября
1931 г.

УЧРЕДИТЕЛИ
ГАЗЕТЫ:
Правительство
Ростовской области.
Администрация
Матвеево-Курганского
района Ростовской
области.

Редакция не несет ответственности за содержание и достоверность рекламных материалов.
Письма читателей редакции использует по своему усмотрению. Мнения редакции и авторов публикаций могут не совпадать.
В газете использованы фото и материалы, частично взятые из сети интернета.
РАСПРОСТРАНЯЕТСЯ ПО ПОДПИСКЕ
Цена в розницу - свободная. Выходит один раз в неделю. Подписной индекс П0553

Газета набрана и сверстана в компьютерном центре газеты «Родник». Подписана в печать по графику 13.00, фактически в 13.00.
Отпечатана в ИП Буштырев А.В., 344039, Ростовская область, г. Ростов-на-Дону, ул. Саратовская, 40.
Тираж 2150
Электронная подписка 55
Заказ 1275

АДРЕС РЕДАКЦИИ И ИЗДАТЕЛЯ: 346970, Ростовская область, Матвеево-Курганский район, Матвеев Курган, ул. Комсомольская, 129.
ТЕЛЕФОНЫ РЕДАКЦИИ: 3-14-79, 3-16-07
E-mail: galina-rodnik@rambler.ru
Наш сайт: http://rodnik.ru

Свидетельство о регистрации ПИ №ТУ 61-01292 от 25 сентября 2017 года выданное Управлением Федеральной службы по надзору в сфере связи, информационных технологий и массовых коммуникаций по Ростовской области.

Осенний сезон для туристов открылся в ст. Пухляковка



В станице Пухляковская Усть-Донецкого района 9-10 сентября проходили Областные соревнования по спортивному ориентированию посвященные памяти А.В. Калинина, организованные ФСО Ростовской области.

Туристическая команда МБОУ Матвеево-Курганской сош № 2 приняла участие в соревнованиях. В первый день участники прошли дистанции кросс-

спринт и в своей возрастной категории второе место занял Максим Сигута, третье у Королевой Екатерины и Ткач Ивана. Второй день принес новые победы в дисциплине кросс-классика: первое место у Ивана Ткач, второе у Екатерины Королевой, третье у Юлии Назаренко и Галины Поправка. Победители награждены грамотами и медалями.

В эти дни группа туристов находилась вместе с

родителями и тренером Сергеем Дмитриевичем Стыценко в палаточном лагере на берегу реки Дон.

Время было для соревнований, рыбалки, приготовления вкусных обедов на природе, активного отдыха и купания. Совместная двухдневная поездка оставила массу приятных воспоминаний и зарядила туристов на новый учебный год.

Мероприятия ко Дню Донской иконы Божьей Матери и Дню российского казачества в детском саду «Ласточка»

С 2016 года Департаментом по делам казачества и кадетских учебных заведений Ростовской области МБДОУ «Д/с №4 «Ласточка» был присвоен статус «казачье» образовательное учреждение. Главной задачей детского сада с этого момента является приобщение воспитанников к культурным ценностям казачества, сохранение исторической памяти, укрепление и развитие преемственности поколений, воспитание любви к родному краю.

В связи с праздником Донской иконы Божьей Матери и Днем российского казачества в подготовительной группе «Миусские ребята» воспитателем были проведены тематические занятия и беседы о традициях и истории Донского казачества, а закреплением изученного материала послужило посещение Юртового казачьего общества «Матвеево-Курганский юрт». Юных казаков встретили руководитель Кадетской детско-молодежной организации «Донцы» Воробьева Дарья Александровна и заместитель атамана по работе с казачьей молодежью Шереверов Пётр Викторович.

Ребята узнали о том, как проходят занятия у кадетов. А знакомство с оружием казаков – нагайкой и шашкой никого не оставило равнодушным. Они с трепетом слушали рассказы о смелости и отваге казаков, удивлялись, красоте Православного храма в Новочеркасске, главного храма Донского казачества.

В подарок воспитанники исполнили зажигательный казачий танец, за что получили заслуженные аплодисменты. Ребята познакомились с директором воскресной школы Зайцевой Верой Сергеевной, которая рассказала, что все занятия у казаков начинаются с молитвы и исполнила одну молитву для дошкольников.



Вера Сергеевна показала воспитанникам список иконы Божьей Матери, познакомила с историей появления этой иконы на Донской земле, а потом пригласила всех присутствующих посетить Православный Храм Павла Таганрогского.

Для детей этот день стала значимым событием, они с интересом восприняли новую информацию и прониклись новыми впечатлениями.

Такие мероприятия прививают детям чувство любви и привязанности к традициям и культурным ценностям родного края, так как именно на этой основе воспитывается патриотизм, желание продолжать дело своих далеких предков.

Воспитатели

МБДОУ Д/с № 4 «Ласточка»
О.Н. ГОНЧАРЕНКО, С.А. РЯБЧЕНКО

Новости спорта



В Матвеево-Курганском районе сыгран очередной тур чемпионата по футболу. Результаты матчей 17 тура:
ФК «Миус» - ФК «ДЮСШ» 0:3
ФК «Сармат» - ФК «Лека» 0:14
ФК «Куйбышево» - ФК «Б-Кирсановка» 8:2

ФК «Россия» - ФК «ДЮСШ-ИНТЕР-ДОН» 4:1
ФК «Одиссей» - ФК «Темп» 1:1
ФК «Русь» - ФК «Латоново» 2:3
Следующий тур состоится 16 и 17 сентября 2023 года.



В Таганроге состоялся турнир по полноконтактному рукопашному бою на кубок главы Администрации города. Спортсмены из Матвеево-Курганского района добились следующих результатов:
1 место - Эрик Казарян,

2 место - Марат Шаганц.
Подготовкой бойцов к соревнованиям занимался тренер Руслан Гаджиев. Поздравляем с заслуженными наградами и желаем дальнейших успехов в спорте!



Всегда на связи с актуальной информацией

<https://t.me/rodnikgazeta>

<https://www.rodnik-gazeta.ru/index.php>

